

改善箇所説明図

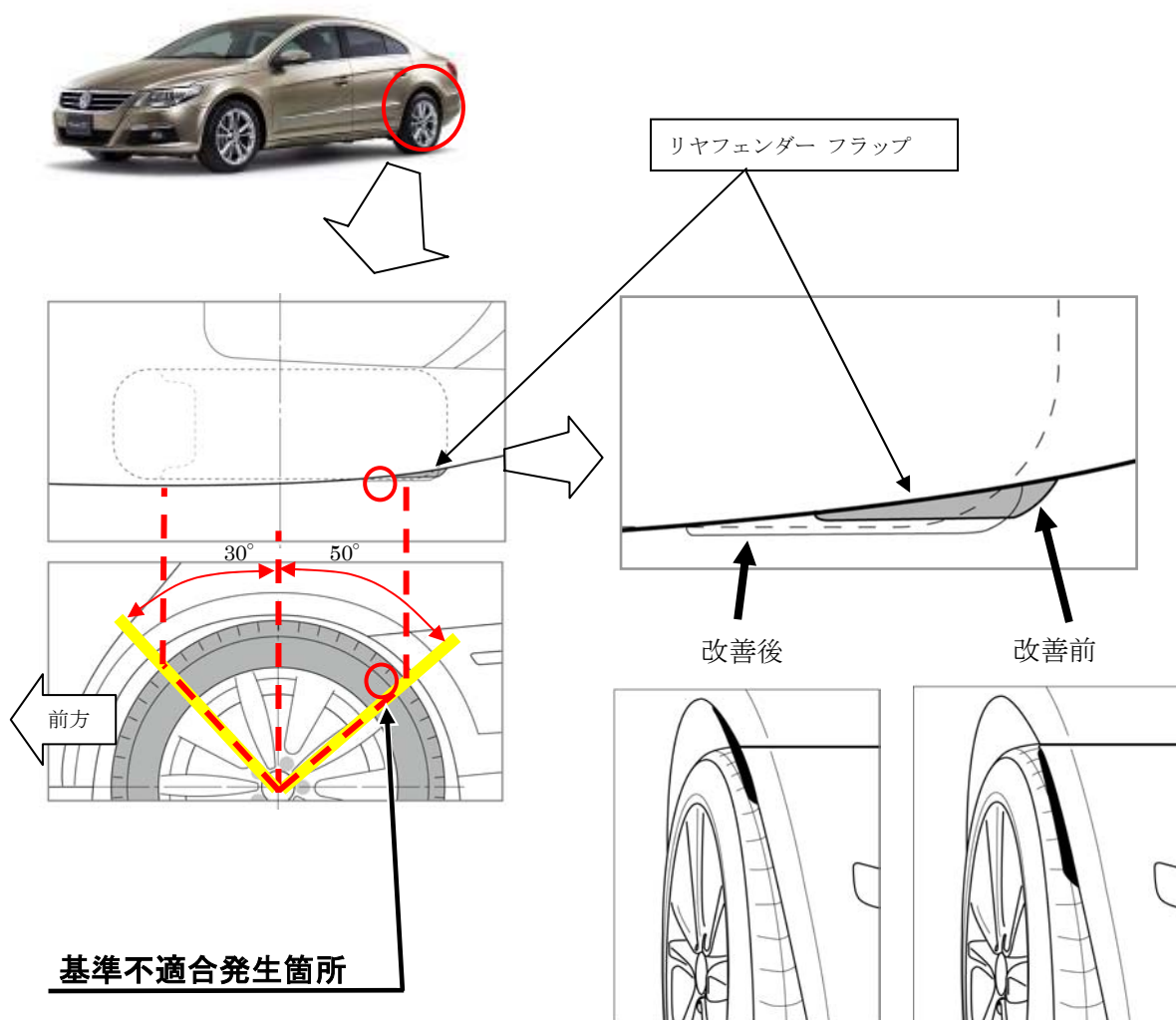

注： は交換する部品を示す。

リヤフェンダーフラップの形状が不適切なため、車両の組み付け公差によりタイヤが当該フェンダーフラップより外側に突出し、道路運送車両法の保安基準に適合しないおそれがある。

改善内容

全車両、左右リヤフェンダーフラップを対策品と交換する。

識別：キャンペーンステッカーに「66D8、日付（西暦・月・日の順）、ワークショップスタンプ」を記入し、スペアタイヤ収納部左側面に貼りつける。

