

改善箇所説明図

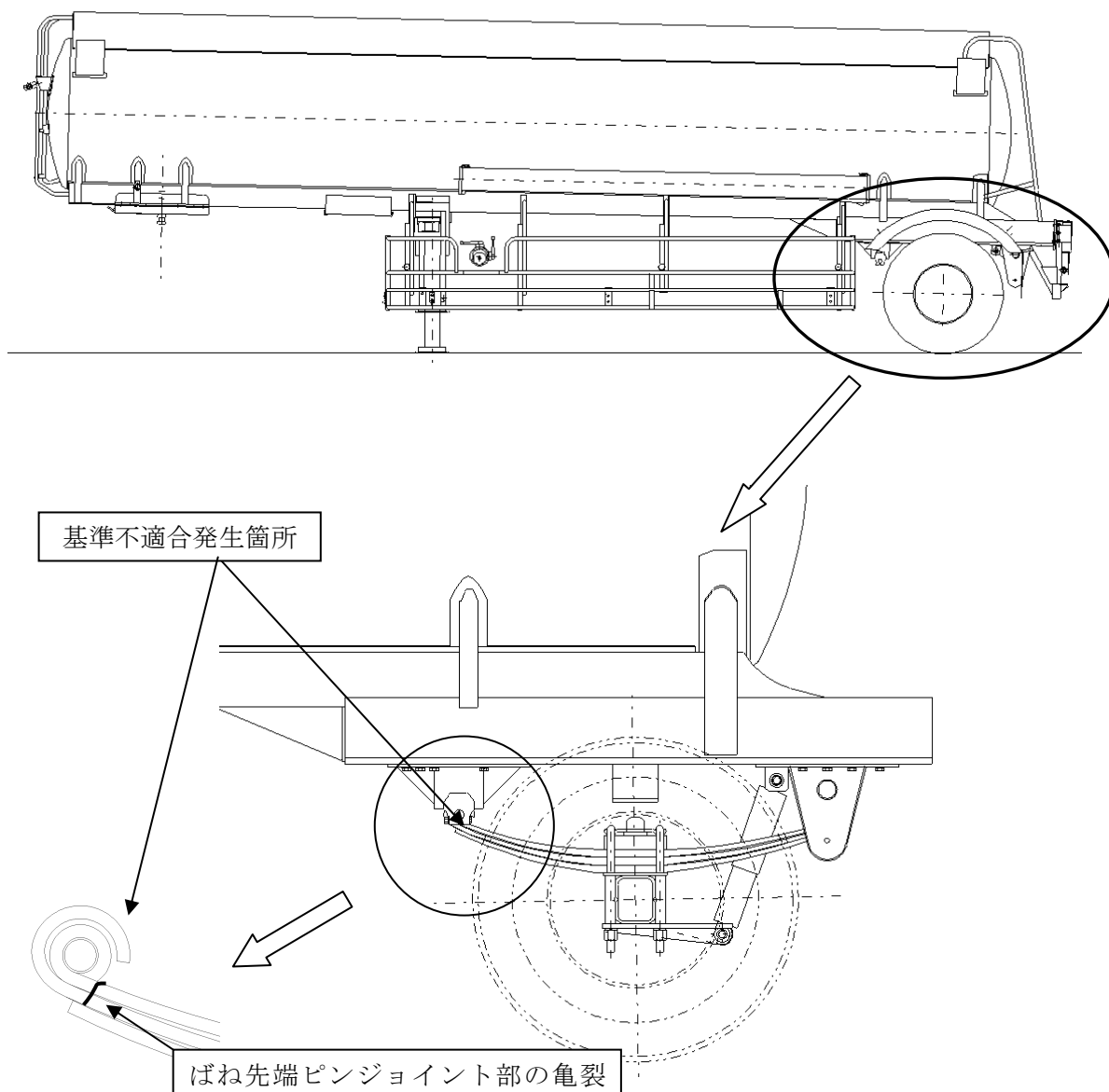

タンクセミトレーラにおいて、板ばね端部に掛かるねじり応力により、ばね先端ジョイント付近に亀裂が発生する場合があります。
そのため、そのまま使用を続けると、最悪の場合、ばねが折損し、走行不能となるおそれがある。

改善の内容

全車両、リーフスプリングを対策品に交換する。