

改善箇所説明図②

(代表機種 FD35N の例)

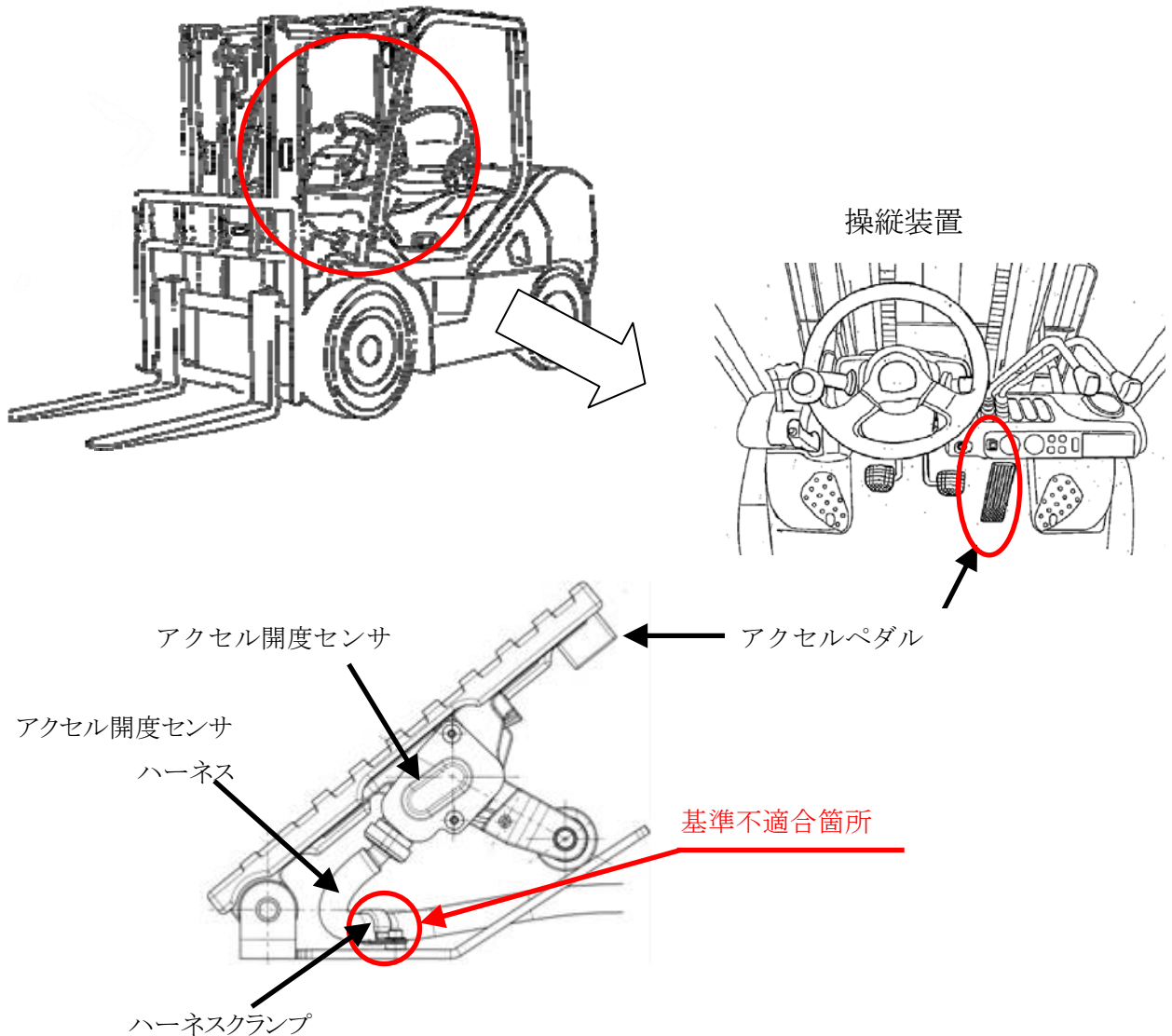

アクセルペダルに備えられているアクセル開度センサにおいて、ハーネスクランプの締付けトルクが不足しているものがあるため、そのままの状態で使用を続けると当該クランプが外れ、アクセル開度センサハーネスとアクセルペダルが干渉するおそれがある。

改善措置の内容: 全車両、アクセル開度センサハーネスクランプの取付けボルトを正規トルクで締付ける。

識別: ハーネスクランプ部を白色ペイントで塗布する。

