

【改善箇所説明図】

②制動装置(マスタシリンダ)

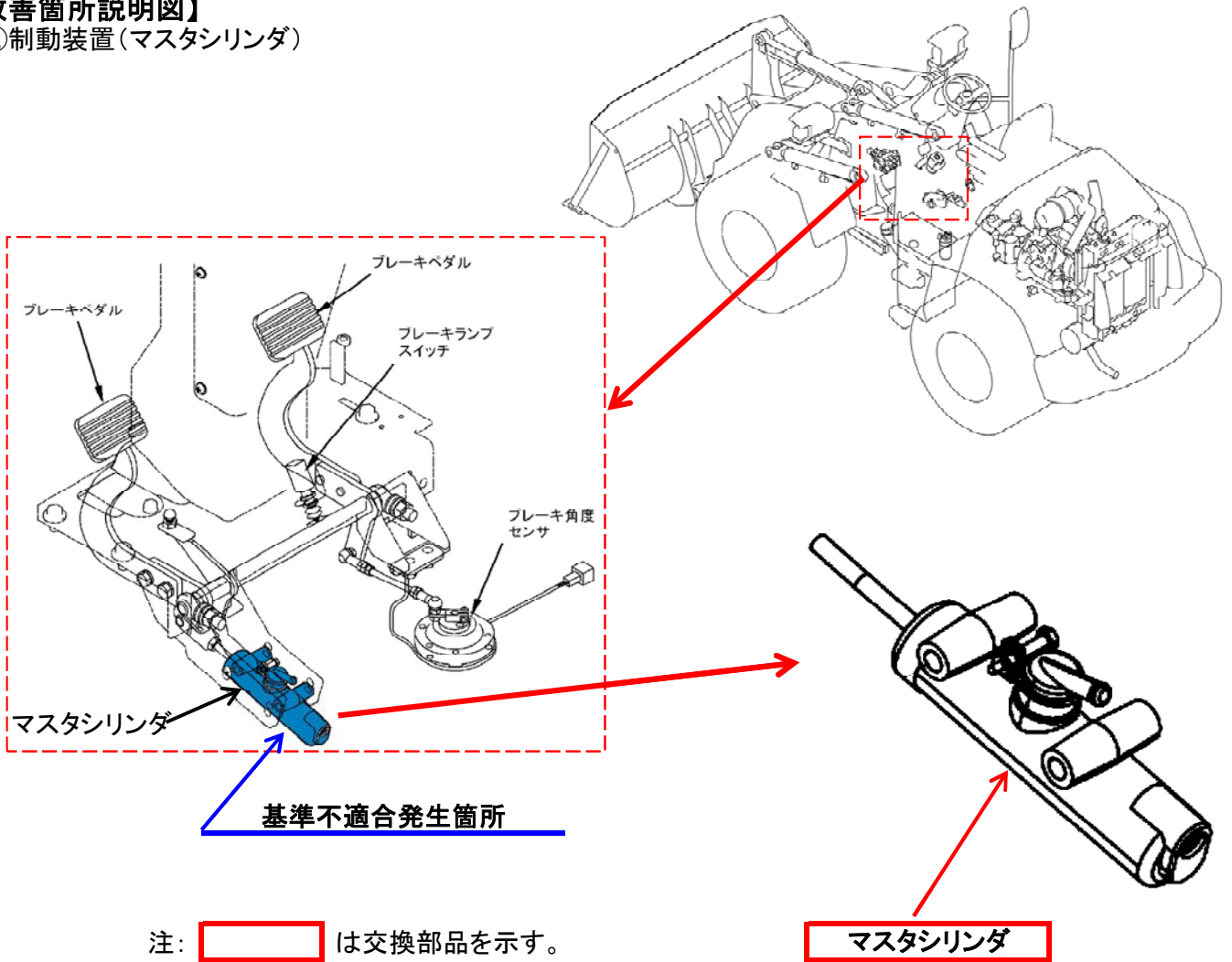

【不具合発生箇所】

②制動装置において、マスタシリンダ内の部品に異品が組み付けられたため、駐車ブレーキ作動中にブレーキペダルを数回踏み込むと、踏み代が増大する可能性がある。そのため、最悪の場合、主ブレーキの制動力が低下するおそれがある。

改善措置の内容
全車両、マスタシリンダを良品に交換する。

識別: マスタシリンダ下部に白色ペイントマークをつけ、識別とする。

