

改善箇所説明図②

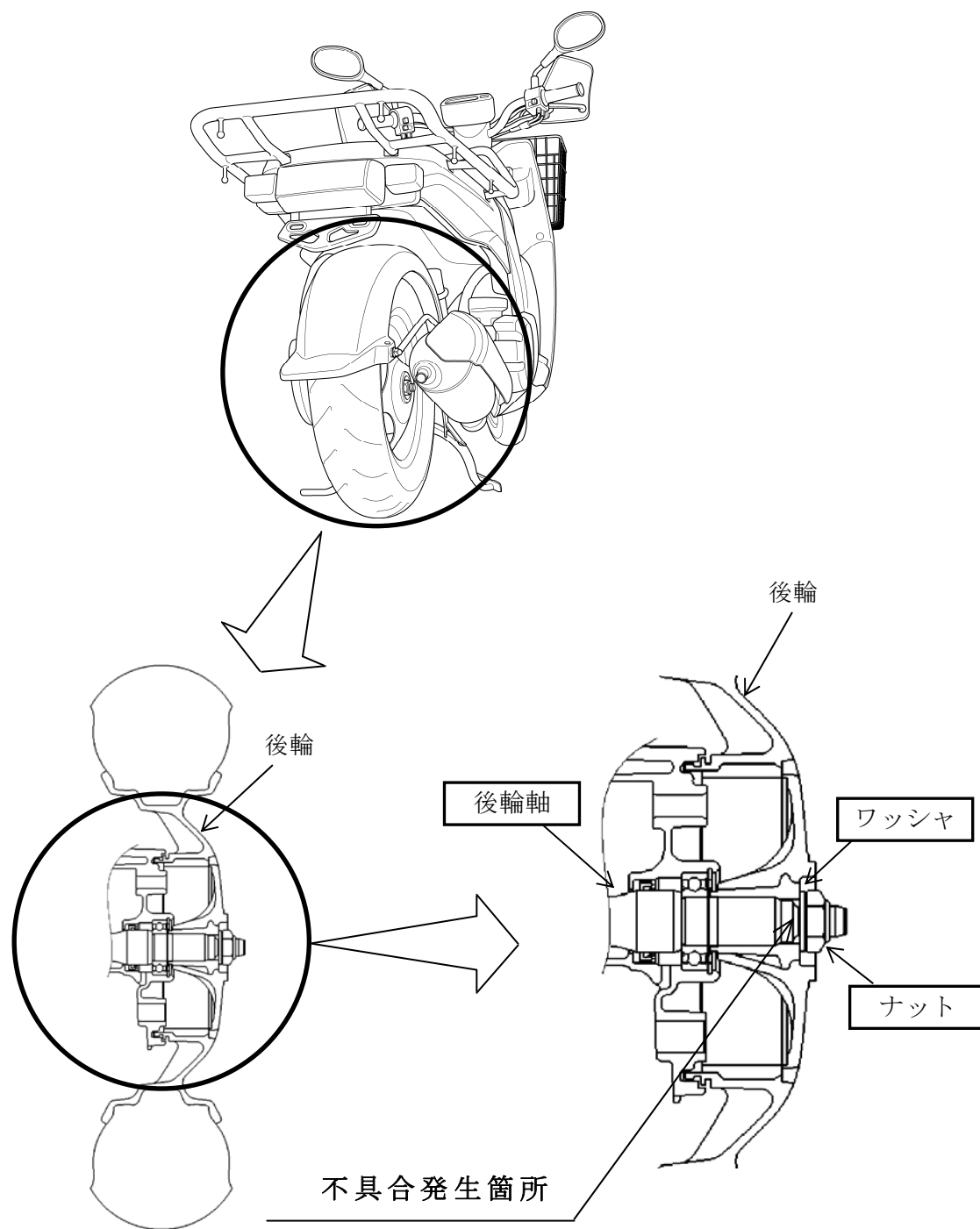

走行装置において、後輪軸の強度に余裕が少ないため、凹凸路面を繰り返し走行すると、先端のオネジ部に亀裂が発生するものがある。そのため、そのまま使用を続けると、オネジが破損して走行安定性を損なうおそれがある。

改善の内容：全車両、後輪軸・ワッシャ・ナットを対策品と交換するとともに、グリスを塗布して適切に締め付ける。

識別：エンジンプラケット左側に白ペイントを塗布する。

注： は交換部品を示す。