

改善箇所説明図②

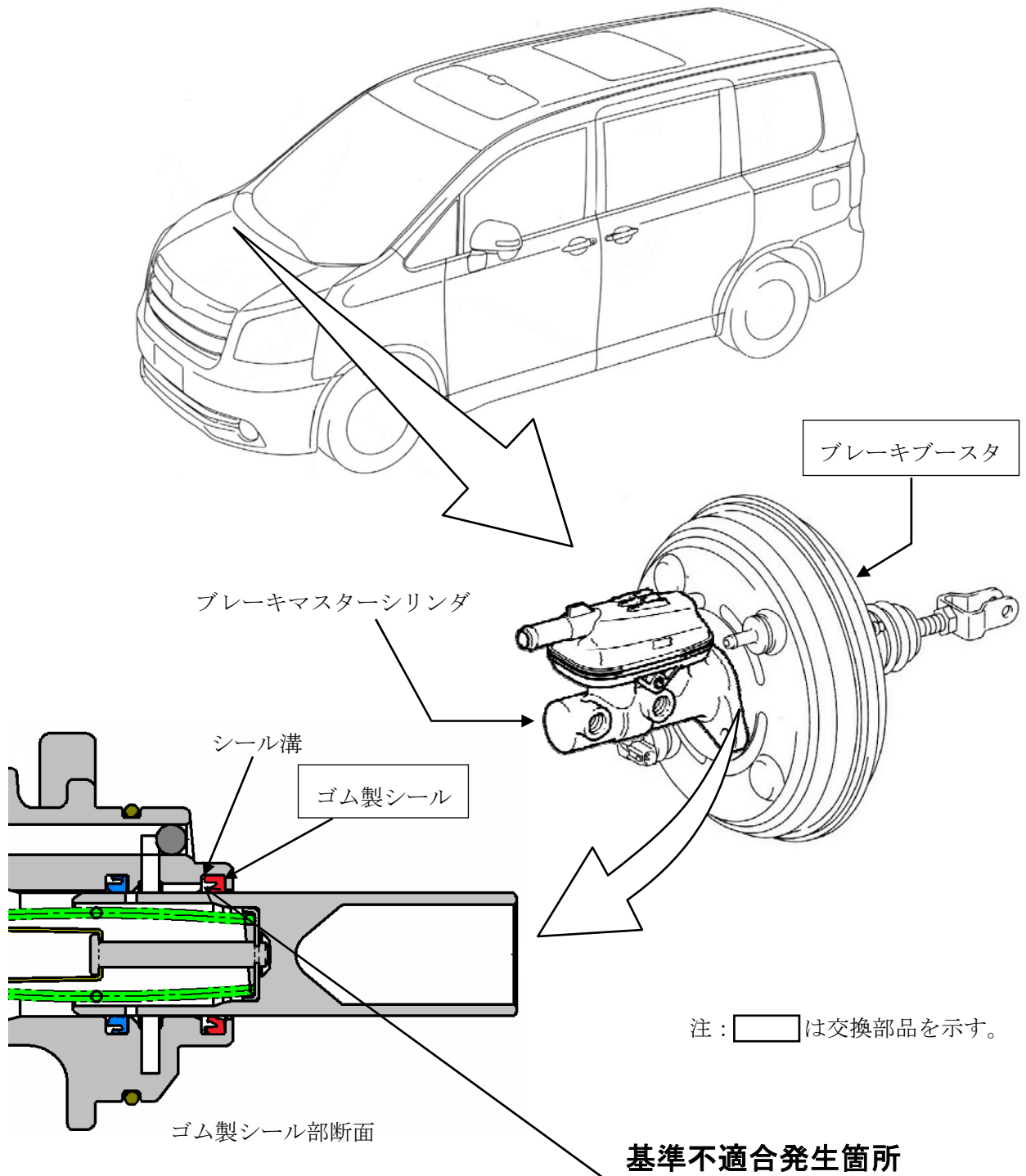

制動装置のブレーキマスターシリンダにおいて、シール溝の形状が不適切なため、ゴム製シールが当該溝に強く押し付けられた際にシールリップ部が傷付くことがある。そのため、傷を起点に亀裂が進行してブレーキ液が漏れ、警告灯が点灯し、制動力が低下するおそれがある。

改善の内容

全車両、ゴム製シールを対策品に交換する。なお、ブレーキ液漏れがあるものは、ブレーキブースタを新品と交換する。

識別：改善済車両には車台番号打刻の型式2桁目下部に黄色ペイントを塗布する。