

## 改善箇所説明図

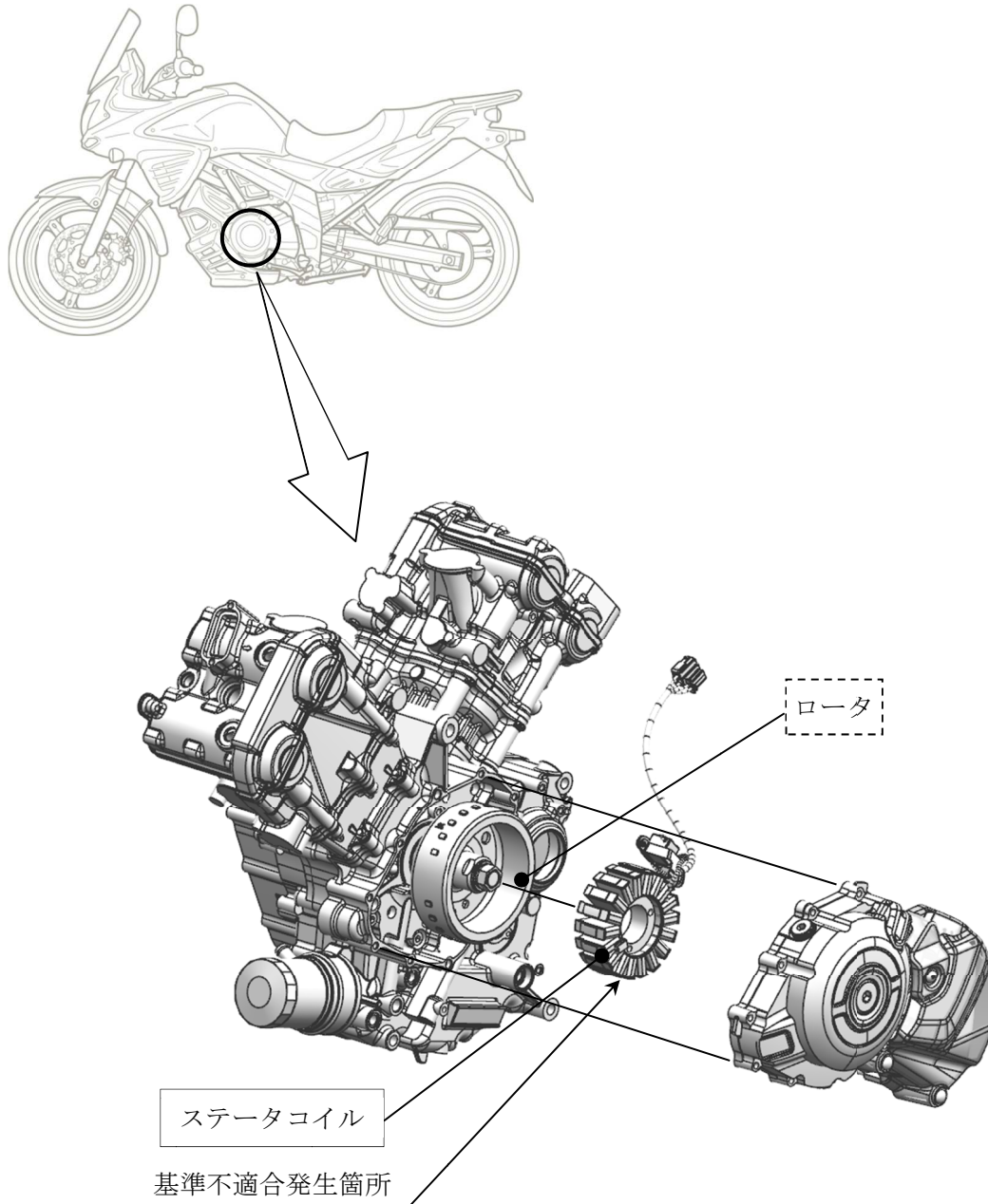

注：  と  は交換する部品を示す。

発電機において、ステータコイルの耐熱性が不足しているため、当該コイルが高温になるとコイル線被膜が損傷しコイルの一部が短絡することがある。そのため、発電量が少なくなり、そのまま使用を続けると、バッテリーが充電不足となり、最悪の場合、走行中にエンジンが停止して再始動ができなくなるおそれがある。

### 改善の内容

全車両、ステータコイルを対策品と交換する。

Vストロームについては、ステータコイルに加えロータも対策品に交換する。

識別：車わく（車台番号打刻位置付近もしくは、右側シートレール部）に緑色のシールを貼付する。