

改善箇所説明図

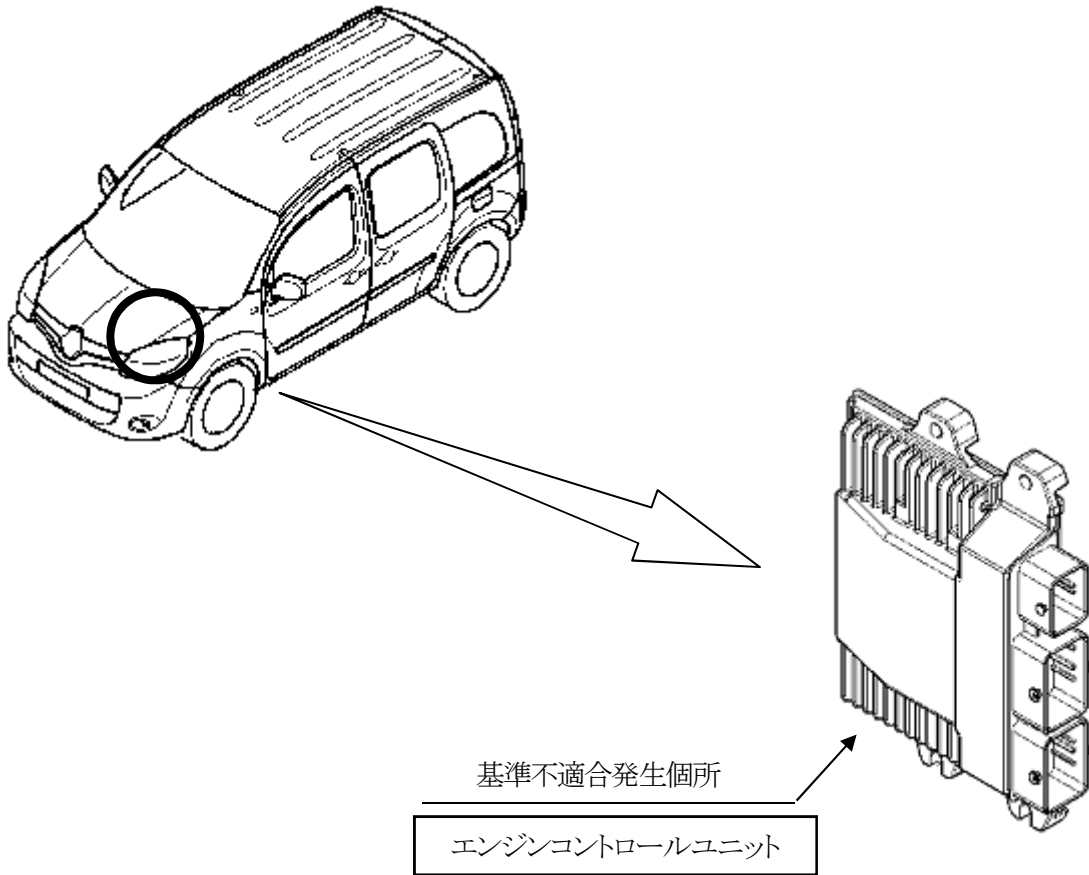

エンジンコントロールユニットの制御プログラムが不適切なため、エンジン低回転時にエンジンスロットル制御が正しく行われないことがある。そのため、加速不良となり、最悪の場合、走行中にエンストするおそれがある。

注: は対策する部品を示す。

改善措置の内容

全車両、エンジンコントロールユニットの制御プログラムを対策プログラムに書き換える。

識別

ルノー社指定ステッカーの A3 欄に油性インキにて「×」印を記し、原動機室内に貼付する。

ルノー社指定ステッカー：

寸法：縦 7cm、横 7cm
色：青地に黒字で印刷

	1	2	3	4	5	6
A			×			
B						
C						
D						
E						

RNF 10000 0000 0000 0000