

改善箇所説明図

改善内容

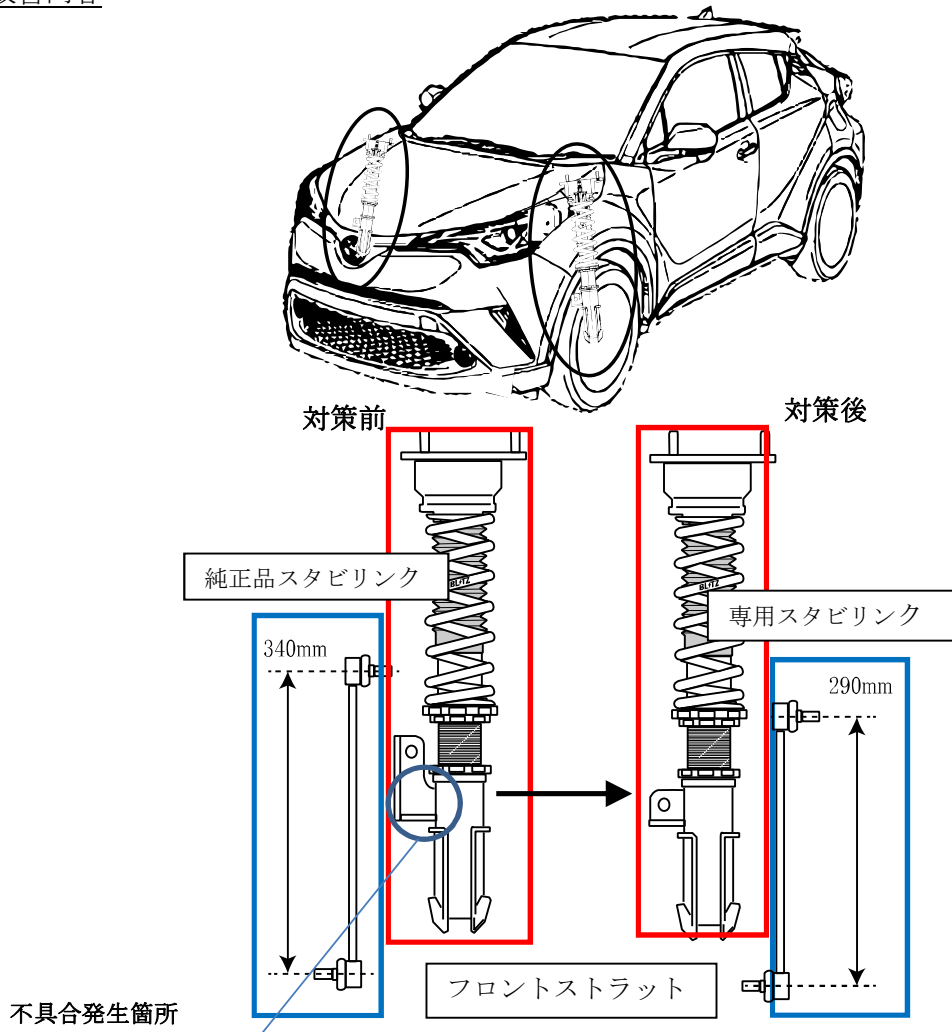

注) 赤枠は交換部品を示す。

注) 青枠は純正品との交換部品を示す

フロントストラットのスタビリンクステーの強度設計が不適切なため、走行中の振動等により当該溶接部に亀裂が生じることがある。そのため、走行中に過度な衝撃等を受けた場合に、当該ステーが破断してスタビリンクが脱落し、走行安定性が損なわれ、最悪の場合、走行不能となるおそれがある。

改善内容

全車両、製造シリアルナンバーを確認し、対象の場合は対策品への無償交換を実施する。