

事案の概要

平成31年3月14日
国土交通省 住宅局
建築指導課

共同住宅における基準不適合事案について

1. 経緯

- ・ (株)レオパレス21が、共同住宅における界壁不備の事案(H30.4.27、5.29に同社公表)への対応のため、全棟調査を実施する過程で、新たな不備が確認されたとの報告がH30.10.4に同社から国土交通省にあり、事実確認及び該当物件の特定を指示。該当物件の特定が完了したことから、H31.2.7に公表するに至った。

2. 新たな不備の内容等(別図1~3)

- ・ H8からH13にかけて建築された共同住宅の界壁、外壁及び天井が、法定仕様(告示又は大臣認定に定める仕様)に適合しない仕様となっている。(1,324棟)
- ・ 是正方法として、同社は、法定仕様に適合させるために改修等を行う方針。

<新たに確認された不備物件の最大棟数集計>((株)レオパレス21公表資料より) [単位:棟]

物件※	施工棟数	界壁の不備	外壁の不備	天井部施工不備	合計
GR	1,660	546	546	641	945
NGR	679	225	326	-	326
AGR	153	-	53	-	53
合計	2,492	771	925	641	1,324

※GR、NGR、AGRはそれぞれ下記の商品名の略称
 ・ GR : ゴールドレジデンス
 ・ NGR : ニューゴールドレジデンス
 ・ AGR : ヴィアラルタ

共同住宅における基準不適合事案について

界壁

【設計図書の様】

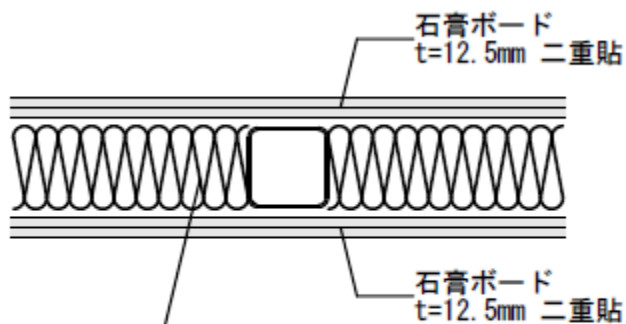

グラスウール又は
ロックウール充填

【実際に施工された仕様】

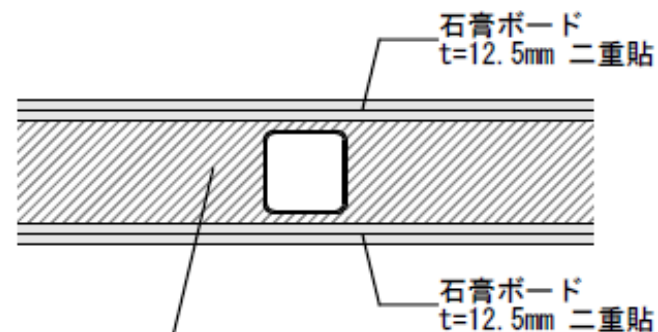

発泡ウレタン充填

充填材が異なる

共同住宅における基準不適合事案について

外壁

下地材の間隔が異なる

【設計図書の様式】

【実際に施工された仕様】

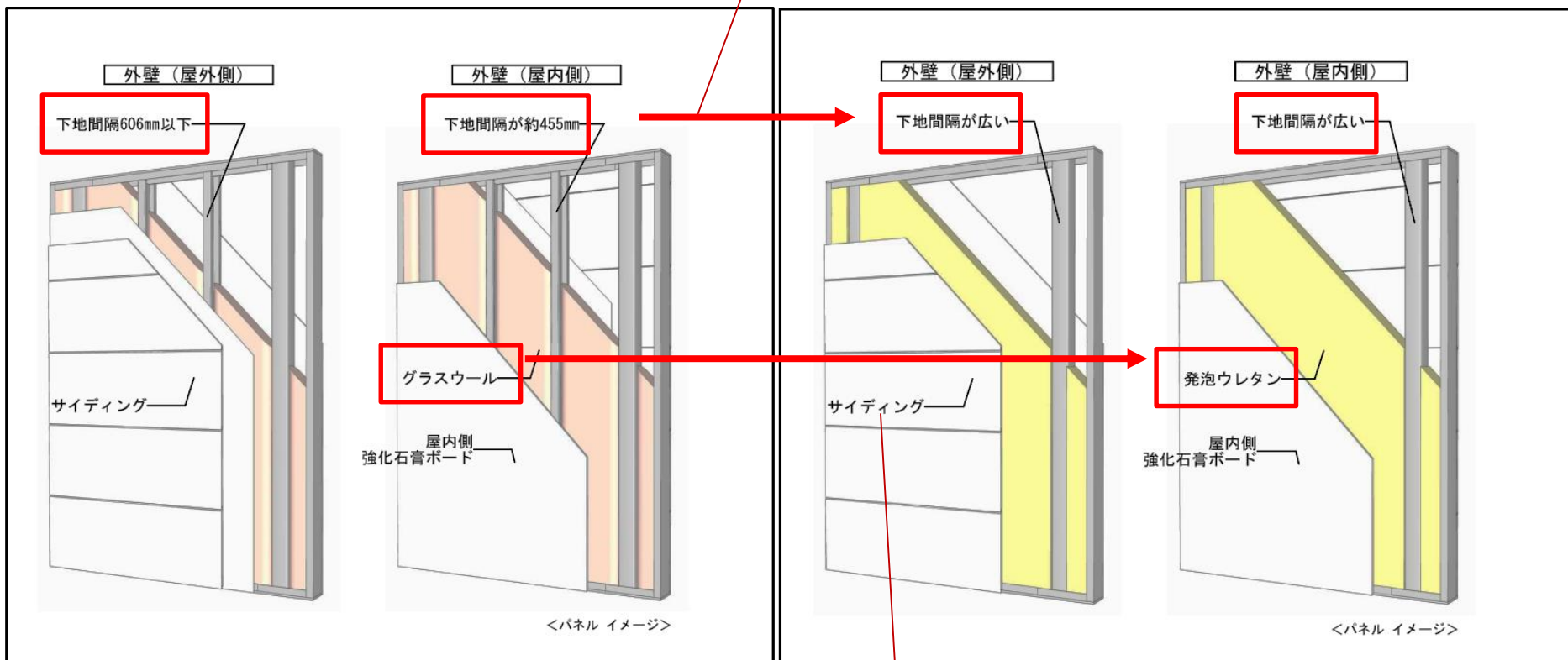

サイディング等の取付方法が異なる

共同住宅における基準不適合事案について

床を構成する天井

【設計図書の様式】

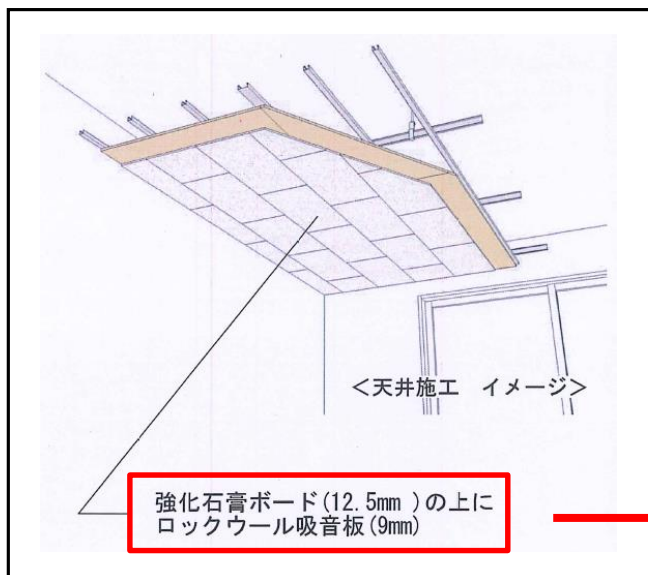

【実際に施工された仕様】

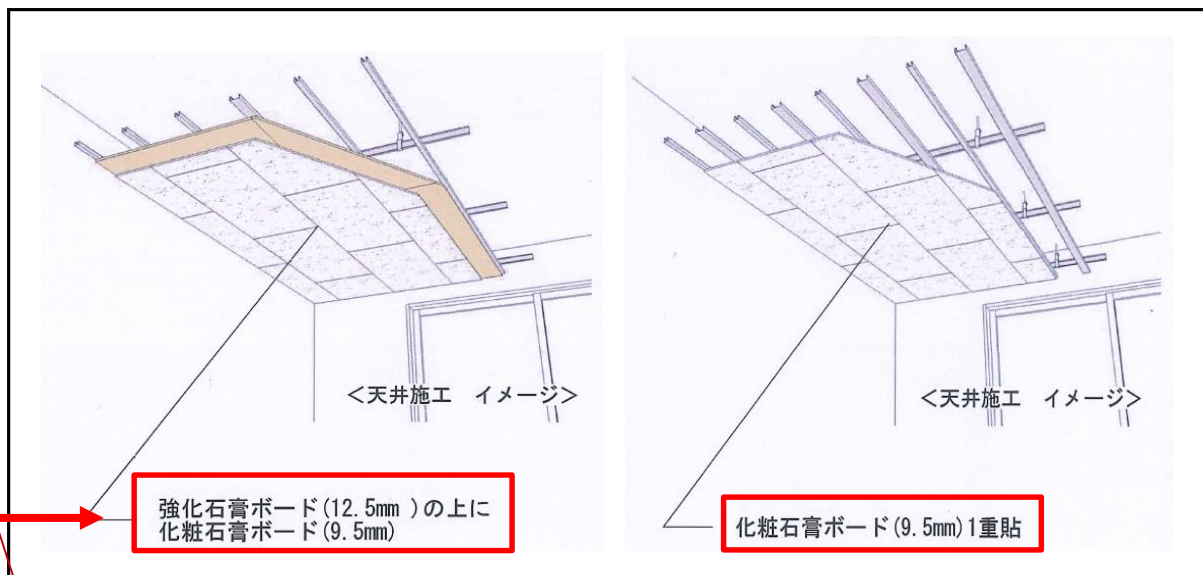

ボードの材質や枚数が異なる