

改善箇所説明図

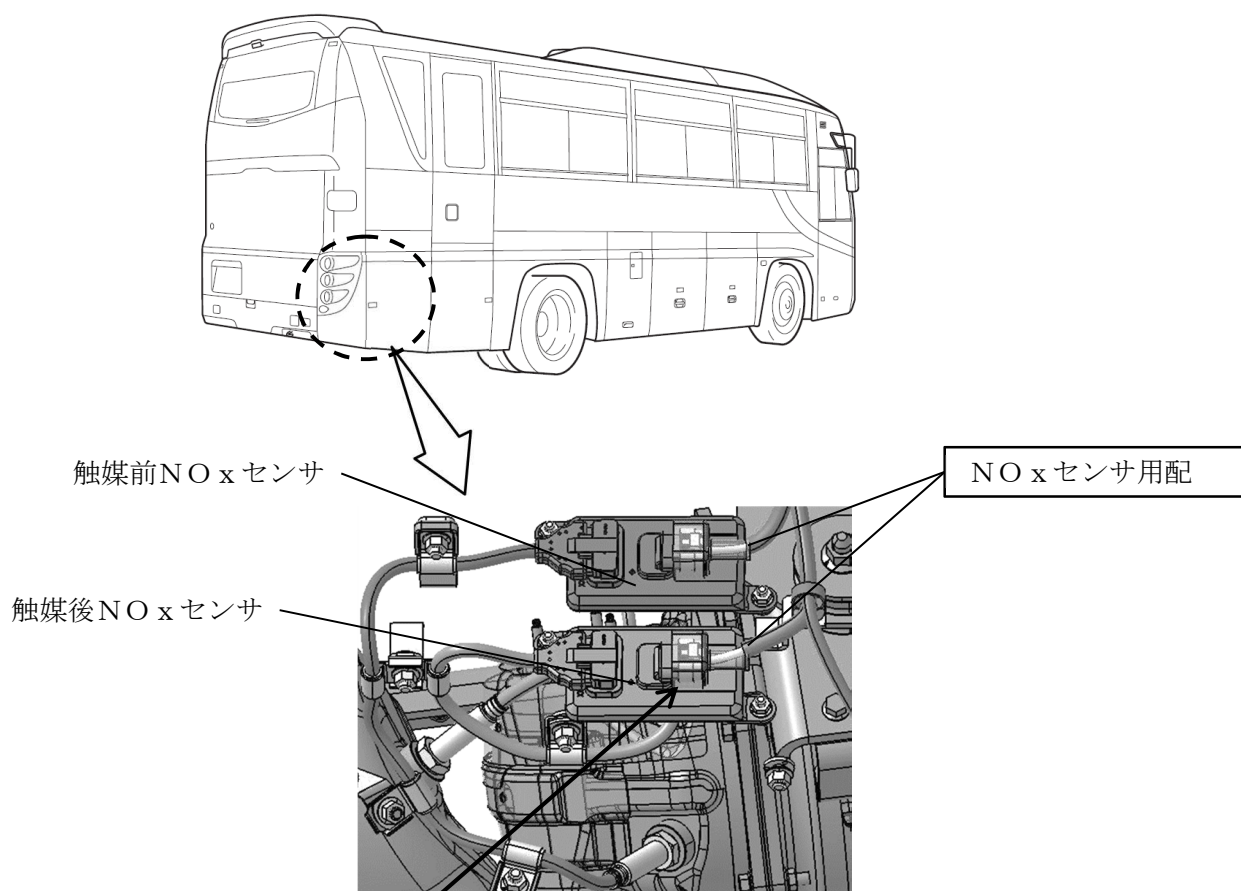

基準不適合発生箇所

注： 修正する部品を示す。

大型観光バスの排出ガス発散防止装置において、NOxセンサー用配線の接続指示が不適切なため、触媒前後の配線が逆接続されている。そのため、排出ガス発散防止装置が正しく作動せず、排出ガスが保安基準を満足しないおそれがある。

改善の内容：

全車両、NOxセンサー用配線を修正する。

識別：改善済車両にはネームプレートに黄色ペイントを塗布する。