

# 改善箇所説明図

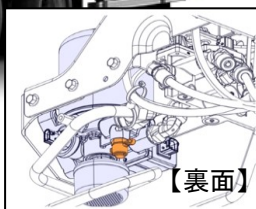

エアドライヤーカートリッジ

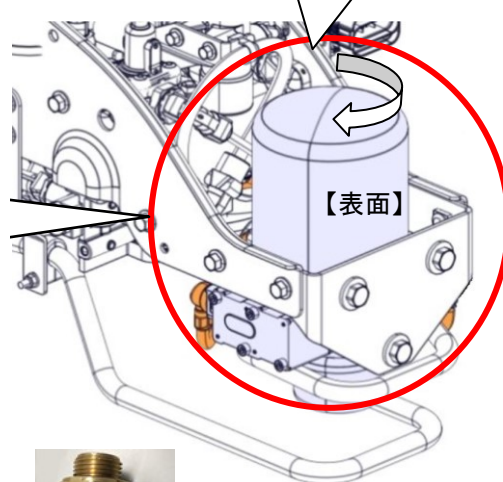
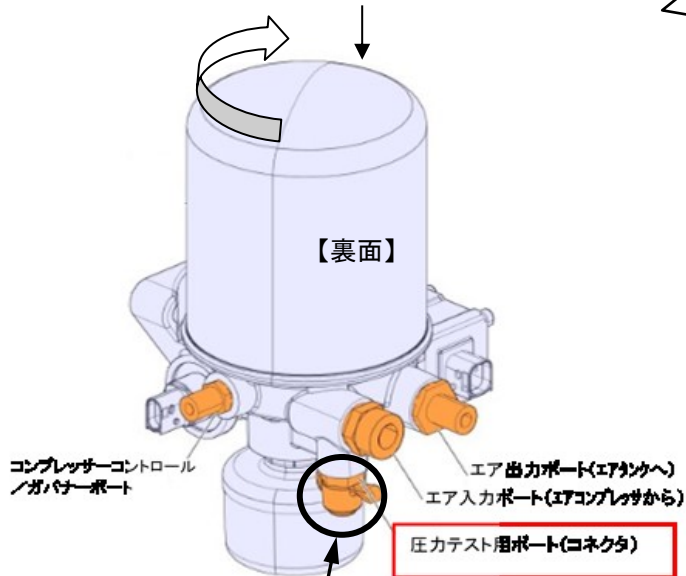

## 基準不適合発生箇所



【未対策品】



【対策品】

大型トラックのエアドライヤーにおいて、圧縮空気の圧力テスト用コネクタの材質が不適切なため、エアコンプレッサで作られた圧縮空気中に含まれる成分及び高圧力等によって、当該コネクタが腐食割れして圧縮空気漏れを起こすことがある。そのため、亀裂が進行すると圧縮空気の供給量が追い付かなくなるため、エア圧力低下の警告ランプ点灯及び警報が鳴り、最悪の場合、駐車ブレーキが解除できなくなり走行不能に至るおそれがある。

## 改善の内容

全車両、エア圧力テスト用コネクタを対策品に交換する。

注：  内は、交換する部品を示す。

識別：作業完了車は、エア圧力テスト用コネクタの形状で識別できる。