

改善箇所説明図

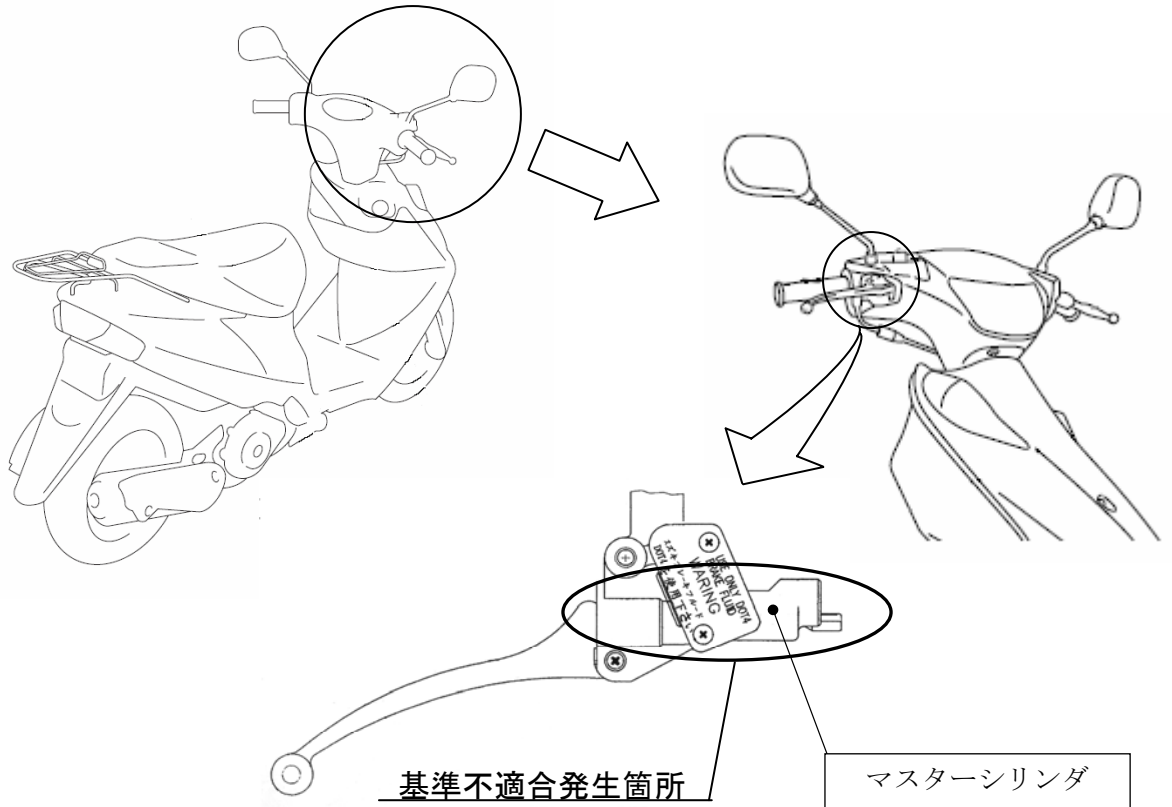

前輪ブレーキ用のマスターシリンダにおいて、セカンダリピストンシールの組み付けが不適切なため、正規位置に組み付けられていないものがある。そのため、ブレーキ操作を続けるとブレーキ液が漏れて、最悪の場合、制動力が低下するおそれがある。

改善内容

全車両、マスターシリンダを点検し、ブレーキ液が漏れているものは良品に交換する。

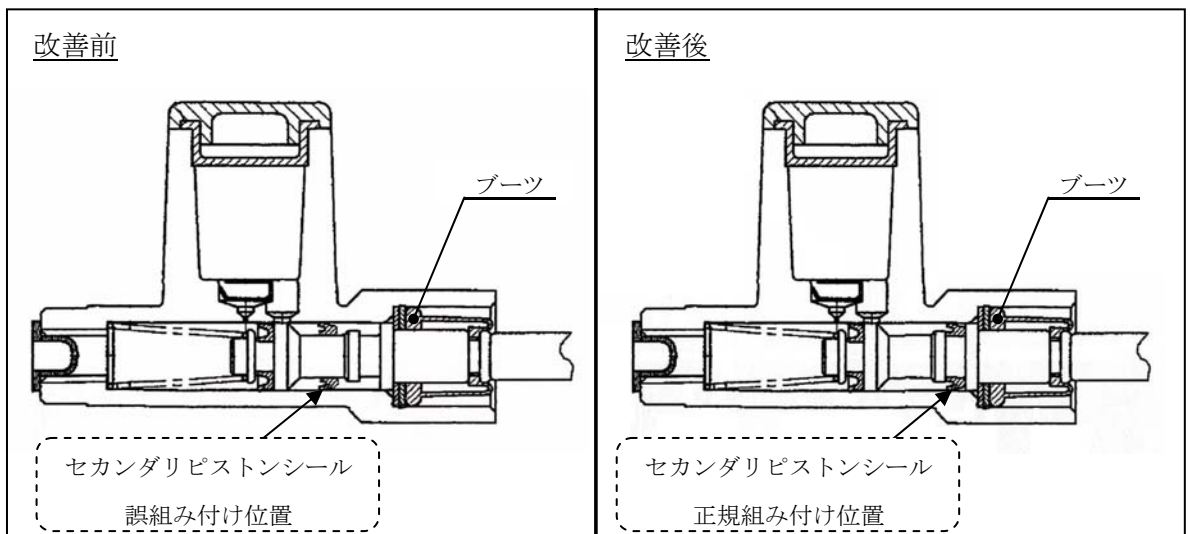

注： は交換部品を示す。

識別：白色のペイントをマスターシリンダの端面に塗布する。