

改善箇所説明図

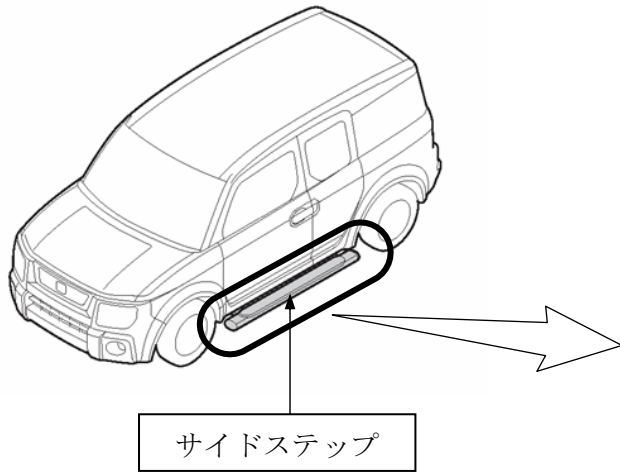

サイドステップ

車体から突出

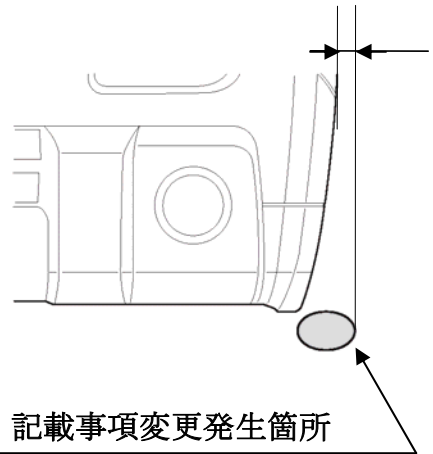

記載事項変更発生箇所

後付け部品のエレメント専用サイドステップにおいて、一部北米向けのサイドステップを誤って国内向けに販売した。この北米向けサイドステップは弊社指定の方法で取り付けられた場合には道路運送車両の保安基準を満たしているが、自動車検査証の記載事項の幅と異なり、記載事項の変更手続きが必要となるおそれがある。

改善の内容

対象の販売期間にサイドステップを取り付けた全車両54台を点検し、北米向けのサイドステップが装着されているものは、使用者において構造等変更検査を受けるか、もしくは国内用のサイドステップと交換する必要があることを使用者に通知し、いずれかの処置をお願いする。

改善前	改善後
<p>サイドステップ</p> <p>寸法は車幅からの片側突出量を示す</p> <p>35.8mm</p>	<p>使用者（自動車ユーザー）が定められた運輸支局等において構造等変更検査を受ける、もしくは国内用サイドステップと交換し自動車検査証の記載事項の幅に合致させる。（下図）</p> <p>-2.2mm</p>

注： は交換部品を示す。