

改善箇所説明図

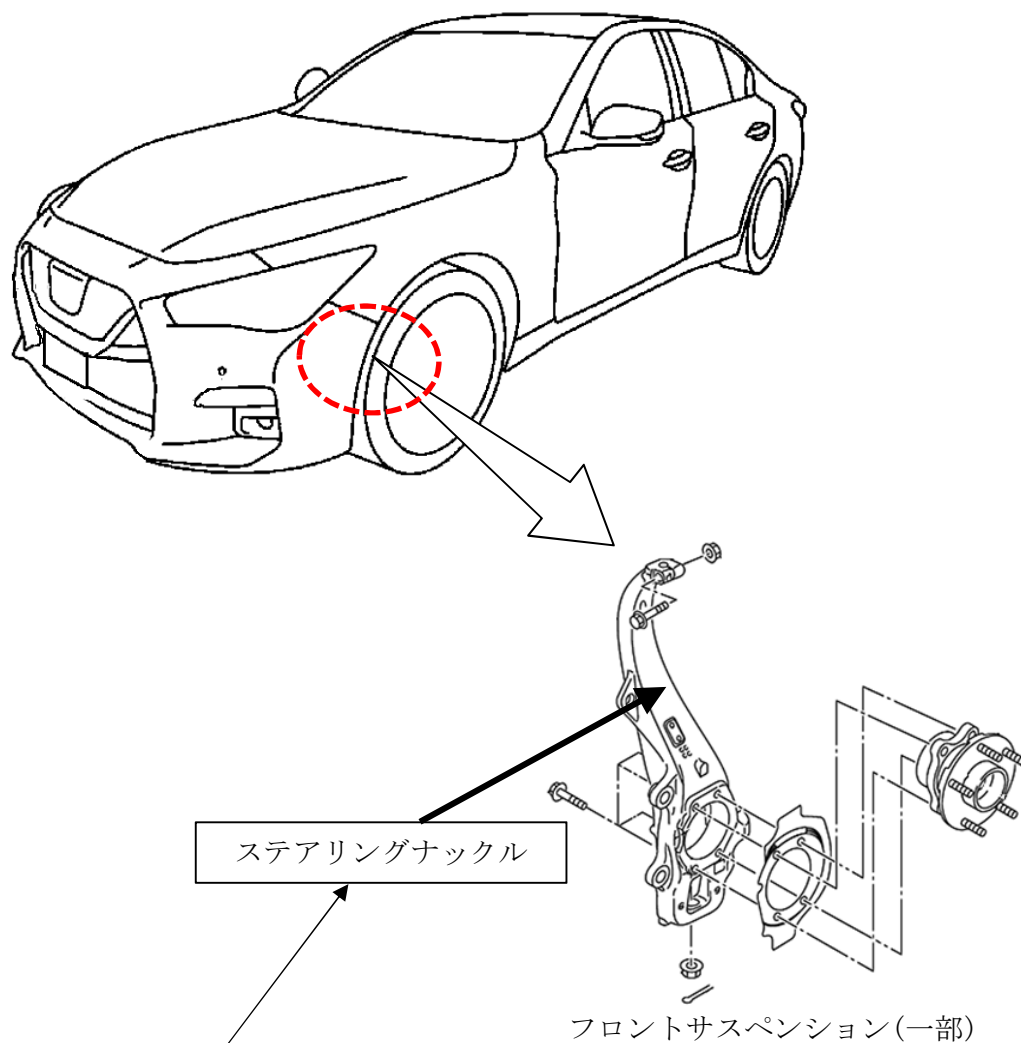

基準不適合発生箇所

ステアリングナックルにおいて、製造工程の熱処理が不適切であったため、強度が低下しているものがあり、大きな力がかかった場合に変形してホイールアライメントに狂いが生じるおそれがある。また、そのままの状態で使用を継続すると、最悪の場合、ステアリングナックルが破断して走行不能となるおそれがある。

改善の内容

全車両、当該ステアリングナックルを良品と交換する。

識別：銀色のシールをモデルナンバープレートに貼り付ける。

注： は、交換部品を示す。