

# 改善箇所説明図

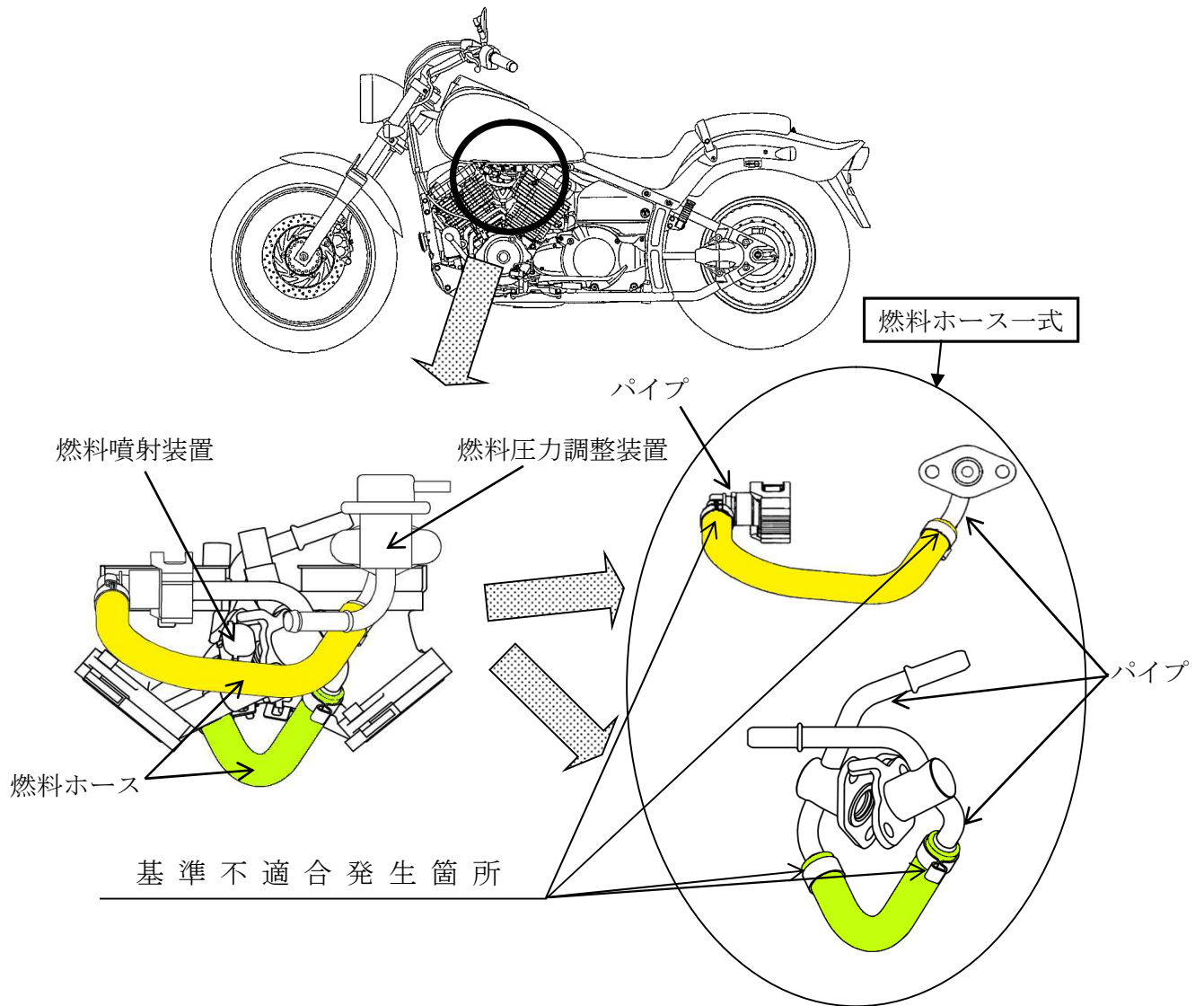

燃料ホースとパイプの接続部において、接着工程の熱処理により燃料ホースの弾性が損なわれ、当該接続部の気密性が不十分なものがある。そのため、当該接続部に高い燃料圧力が加わると、燃料が漏れるおそれがある。

改善の内容：全車両、燃料ホース一式を対策品に交換する。

識別：リコール番号入りの識別ステッカーを車台番号打刻位置付近に貼付する。

注：  は交換する部品を示す。