

## 改善箇所説明図

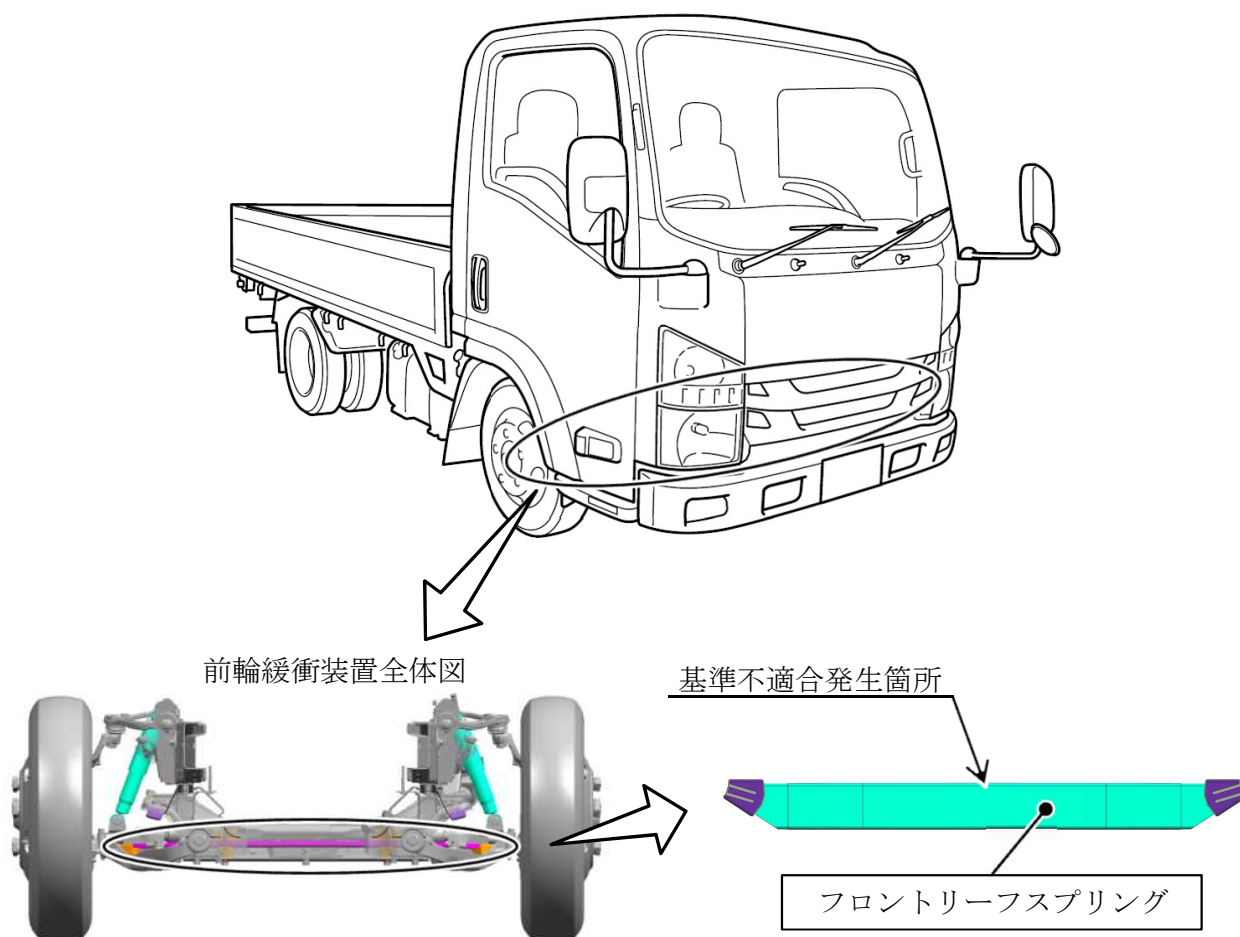

小型トラックの前輪緩衝装置において、フロントリーフスプリングの製造工程が不適切なため、耐久性が不足しているものがある。そのため、そのまま使用を続けると、当該リーフスプリングが折損し、最悪の場合、走行安定性が損なわれるおそれがある。

### 改善の内容；

全車両、フロントリーフスプリングを対策品に交換する。

識別 助手席側ドア開口部のシリアルナンバープレート右下の位置に、識別シール（グレー色）を貼付する。

注：  は、措置する部品を示す。