

## 改善箇所説明図

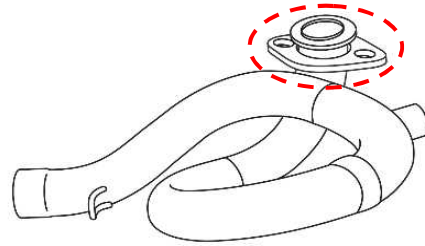

エキゾーストパイプのエンジンへの固定部分に亀裂が生じてしまう恐れがあります



改善前

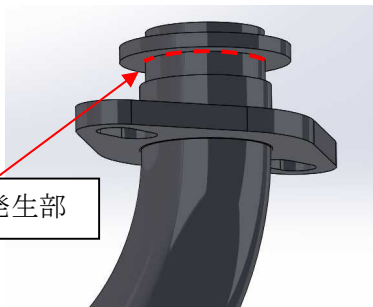

亀裂発生部

改善後

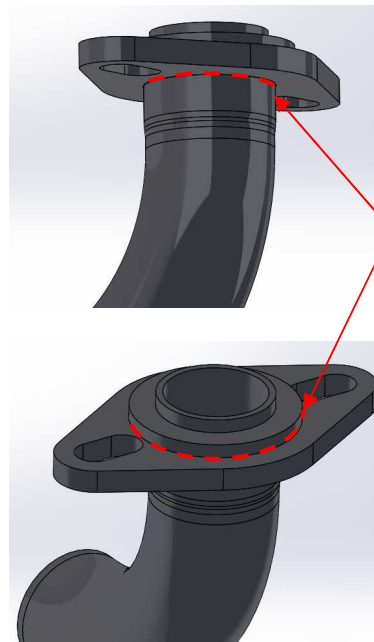

溶接追加

### 不適合発生箇所

後付け部品のエキゾーストシステムにおいて、エキゾーストパイプ先端部分の設計が不適切なため、走行振動等の影響によりエキゾーストパイプのエンジン取付け部分に過負荷が生じる場合がある。そのため、そのままの状態で使用を続けると、エキゾーストパイプに亀裂が入り、排気ガスが漏れるおそれがある。

### 改善内容

当該エキゾーストパイプに補強溶接を行う。