

## 改善箇所説明図

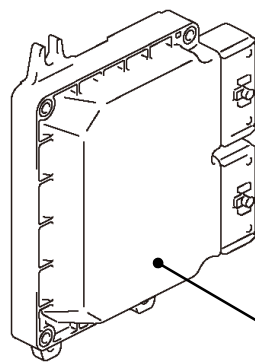
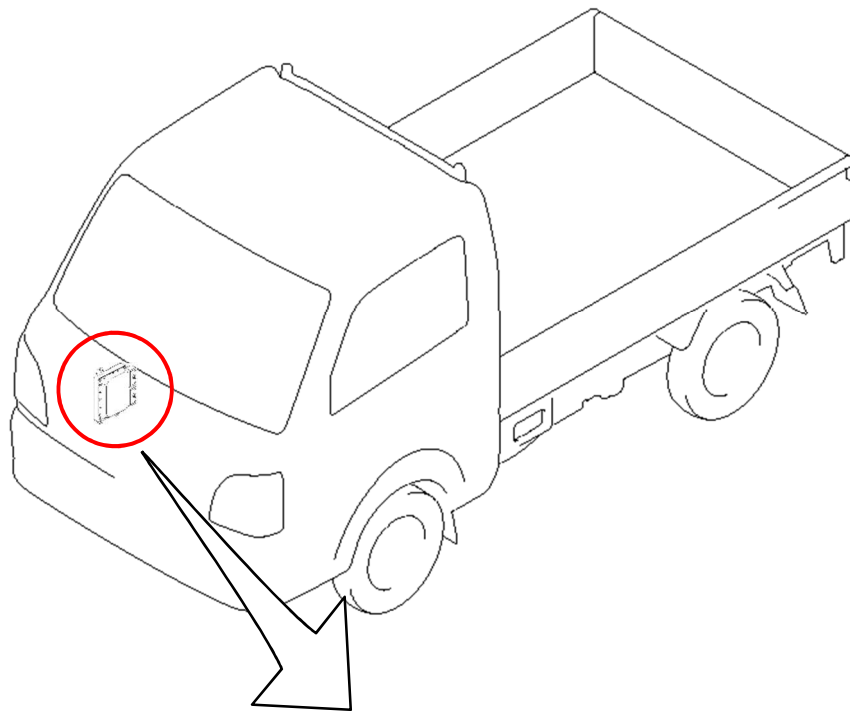

エンジンコントローラ

基準不適合発生箇所

エンジンコントローラにおいて、I C（集積回路）の製造管理が不適切なため、使用過程において I C 内部で断線し、エンジン始動不能や走行中にエンストするおそれがある。

### 改善の内容

全車両、エンジンコントローラの製造ロット番号を確認し、該当するものはエンジンコントローラを良品と交換する。

識別：運転席側シート横の車台番号打刻位置下側に赤色のシールを貼付する。

注：  は、交換する部品を示す。