

## 改善箇所説明図②

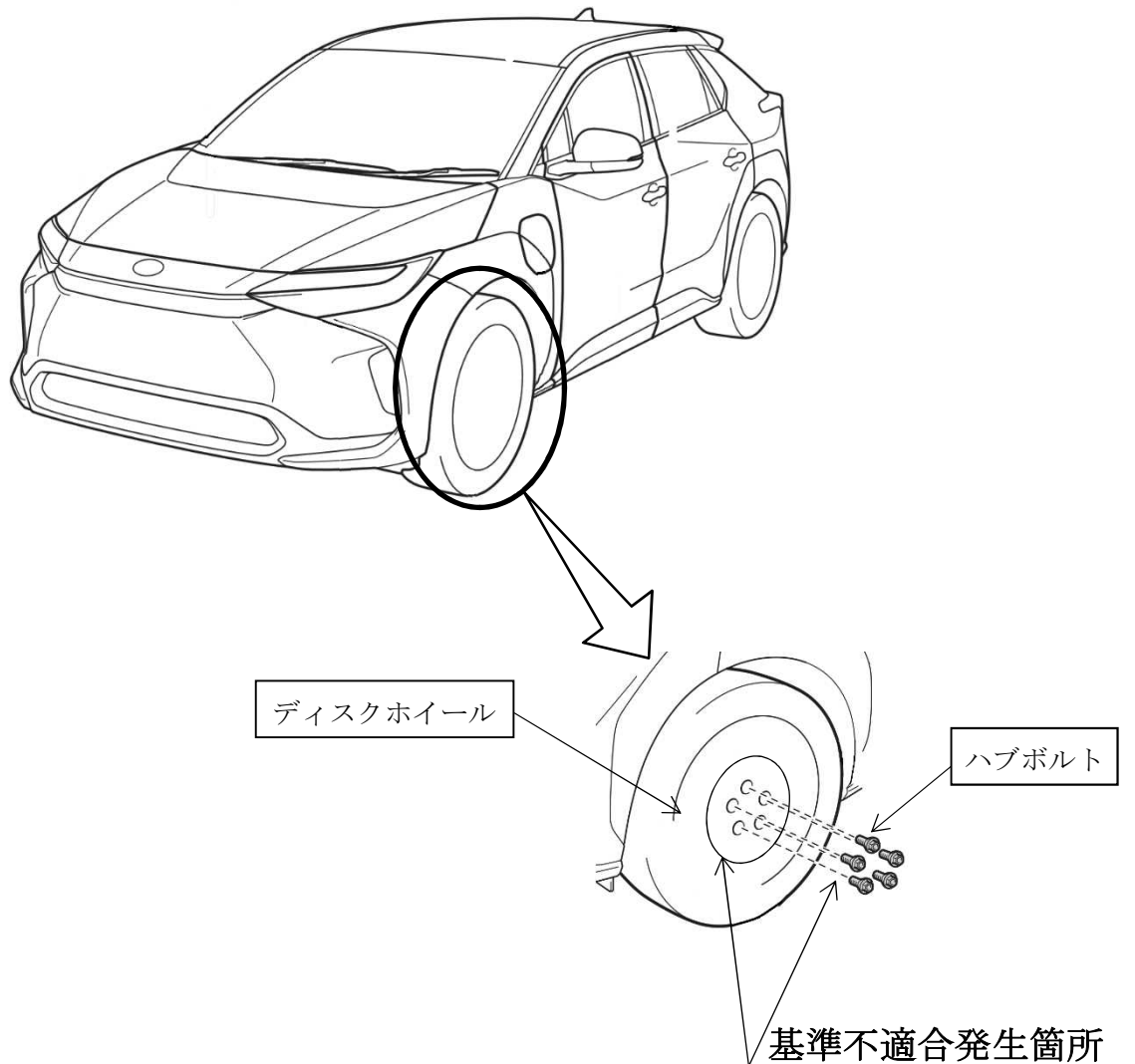

注：□ は交換部品を示す。

ディスクホイール取付部において、ホイールの加工およびハブボルトの仕様が不適切なため、ハブボルトの締結力が車両の走行性能に対して不足し、連続した急加速や急制動の繰返し等で、当該ボルトが緩むことがある。そのため、そのままの状態で行くと、異音が発生し、最悪の場合、タイヤが脱落するおそれがある。

### 改善の内容

全車両、ディスクホイールを良品に、ハブボルトを対策品に交換する。  
また、ハブボルトの取扱いに関する注記を記載した取扱説明書に交換する。

識別：改善済車両には車台番号打刻位置の左側に黄色ペイントを塗布する。