

改善箇所説明図

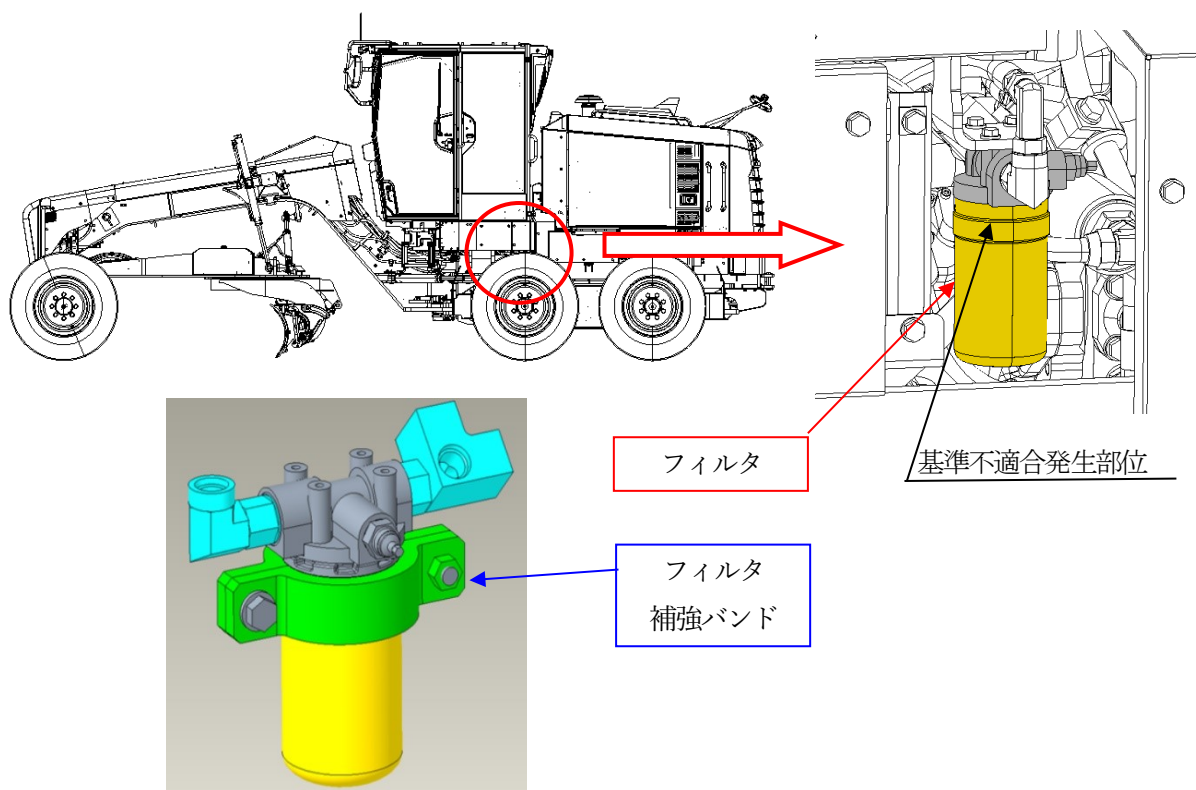

注： は交換部品を、 は追加部品を示す。

グレーダにおいて、静油圧変速機のピーク圧の検討が不十分なため、車両が停止する前に前後進切換スイッチを後進から前進に切り換えると、油圧回路内に許容圧力を超える圧力がかかる場合がある。そのためそのまま使用を続けると、フィルタが破損して作動油が漏れ、走行不能に至るおそれがある。

改善措置の内容：

全車両、

- ①車体コントローラのプログラムを書き換える。
- ②取扱説明書どおりの使い方を周知する。
- ③部品準備でき次第フィルタを新品に交換し、補強バンドで固定する。

識別：補強バンドの有り無しで識別する。