

改善箇所説明図

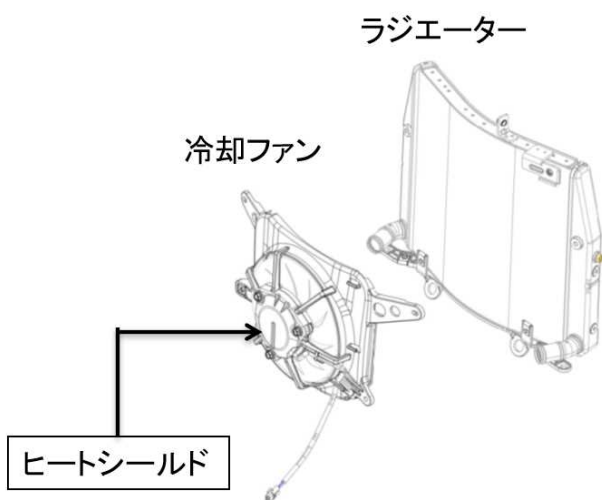

基準不適合発生箇所

注： は改善箇所を示す。



基準不適合発生箇所

冷却装置において、冷却ファンモーターがエンジンからの熱を繰り返し過剰に受けることにより、モーターの性能に影響をきたすことがある。そのため、そのまま走行を続けると、オーバーヒートが発生し、最悪の場合、エンジンが停止し再始動不可となるおそれがある。

改善の内容

全車両、冷却ファンモーターにヒートシールドを取り付ける。

識別 対策後は車台番号末尾付近に赤色のペイントマークを塗布する。