

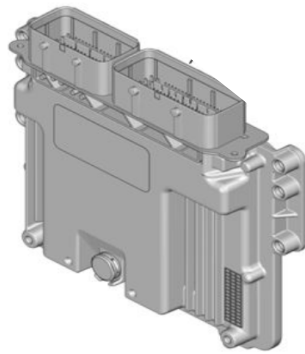

改善箇所説明図

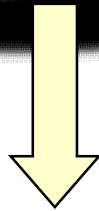

エンジンコントロールユニット

 交換/対策部位

基準不適合部位

エンジンコントロールユニットにおいて、ソフトウェアが不適切なため、アドブルー噴射圧異常が検知された場合、アドブルーの噴射を停止するが警告灯が点灯しない。このため、運転者が故障に気づかず、排気ガス規制値を満足しない状態で走行し続けてしまうおそれがある。

改善の内容

全車両、エンジンコントロールユニットのソフトウェアを対策プログラムに書き換える。

識別 : 車台番号打刻の車台番号の最左から5桁目の上部に白色のペイントを塗る。