

改善箇所説明図

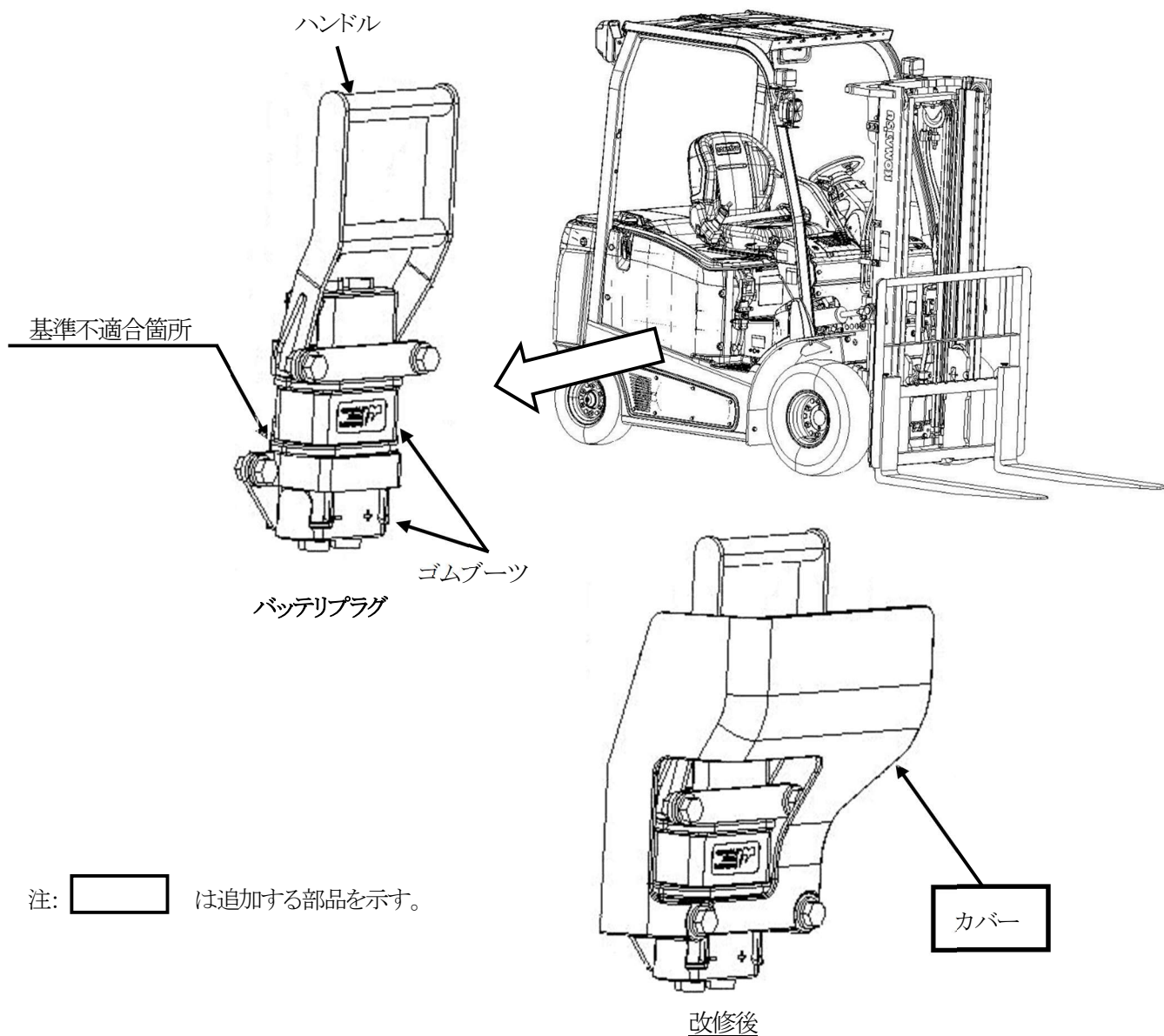

バッテリー式フォーク・リフトのバッテリープラグにおいて、オペレーター等が接触することに対する設計検討が不十分なため、バッテリープラグのハンドルに接触すると、バッテリープラグが勘合不良になることがある。そのため、そのまま使用を続けると、バッテリープラグ勘合部の端子より発熱し、最悪の場合、火災に至るおそれがある。

改善措置の内容: 全車両、バッテリープラグにカバーを取り付ける。

識別: カバーの有無で識別する。