

改善箇所説明図

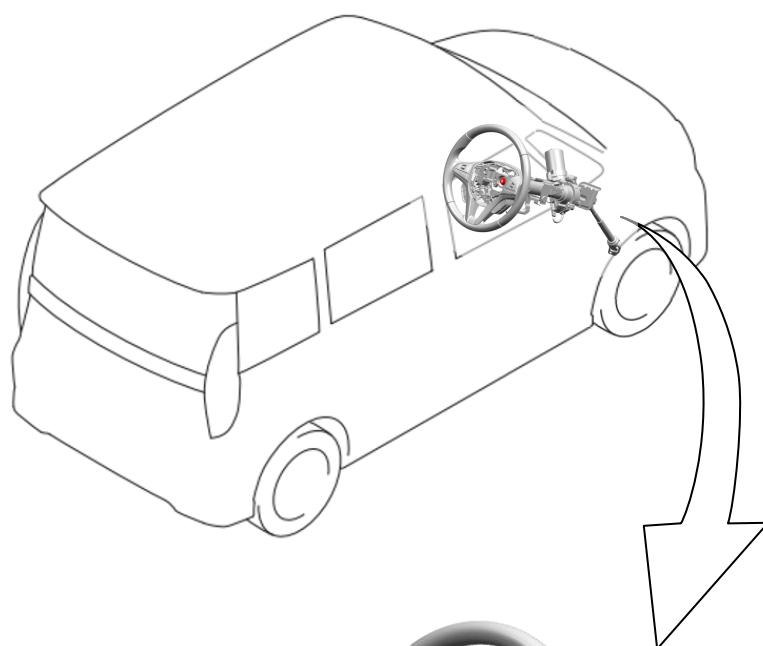

ステアリングホイール

ステアリングコラム

ナット

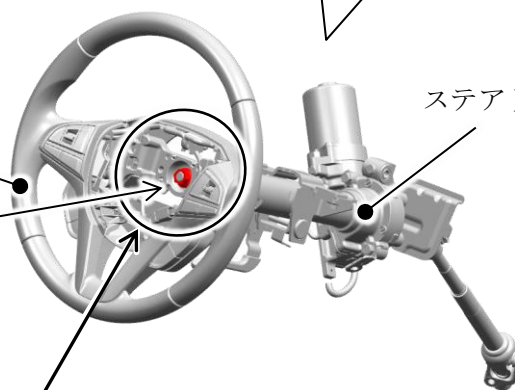

基準不適合発生箇所

ステアリングホイールにおいて、ステアリングホイールとステアリングコラムの締結部に対する図面指示が不十分なため、当該部の締結力が不足しているものがある。そのため、走行中の操舵等の入力により、取付けナットが緩み嵌合部に異音やガタが発生し、そのまま使用を続けると最悪の場合、嵌合が外れ、ハンドル操作ができなくなるおそれがある。

改善の内容

全車両、ステアリングホイールの取り付け状態を点検・清掃し、ステアリングホイールを正しく取り付け、ナットを規定のトルクで締め付ける。

識別： IDプレートに青色の丸シールを貼付する。