

改善箇所説明図

基準不適合発生箇所

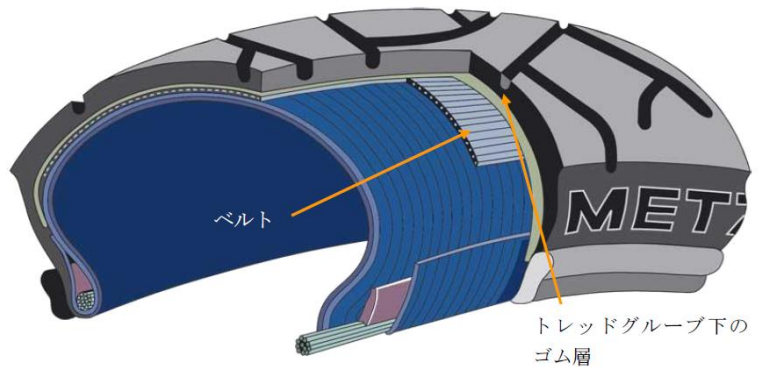

後輪タイヤ



注： は交換部品を示す。

不具合の概要

後輪タイヤにおいて、空気圧が低いなど特定の条件下で走行した場合、タイヤ表面が不規則に摩耗し、タイヤ内部構造の一部であるベルトが破損することがある。

そのため、そのまま使用を続けると、タイヤ表面のトレッド層の一部が剥離、または急激に空気漏れをするおそれがある。

改善の内容

全車両、後輪タイヤを確認し、不具合品が装着してある場合は対策品に交換する。

識別 タイヤ側面の年週コードによる。