

改善箇所説明図

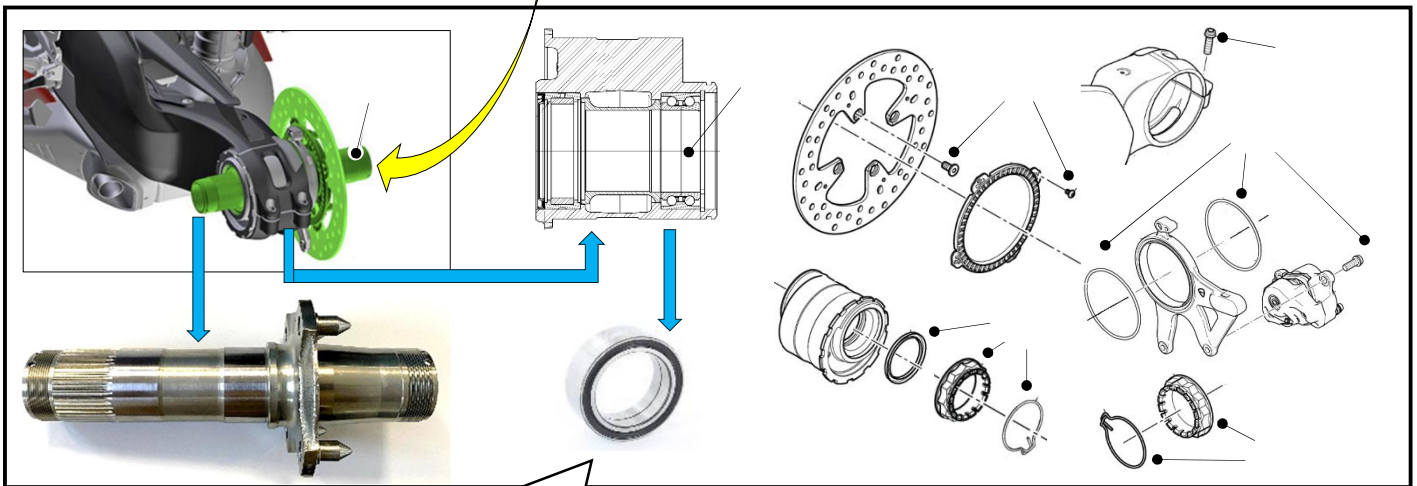

1. 後輪車軸 を対策品に交換する。
2. ボールベアリング を新品に交換する。
3. 関連部品 を点検し、損傷があれば新品に交換する。
関連部品(ボルト、ナット、クリップ、リテーナー、ダストガードなど)

注: は改善箇所を示す

基準不適合発生箇所

後輪車軸において、強度検討が不十分なため、切欠部に過度な応力が生じることがある。そのため、走行中に後輪車軸に亀裂が入り、異音が発生し、最悪の場合、後輪車軸が破断し、転倒するおそれがある。

改善の内容

全車両、後輪車軸を対策品に交換し、ホイールベアリングを新品に交換する。なお、後輪車軸の関連部品を点検し、損傷があれば新品に交換する。

識別

改善実施済車にはヘッドライトフレーム右側に外-4168のステッカーを貼付する。