

改善箇所説明図

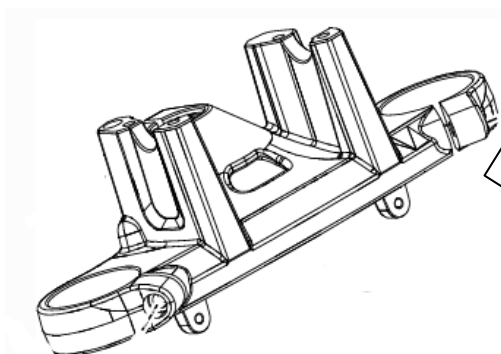

注： は、措置する部品を示す。

対策部品： アッパートリプルクランプ



不具合箇所

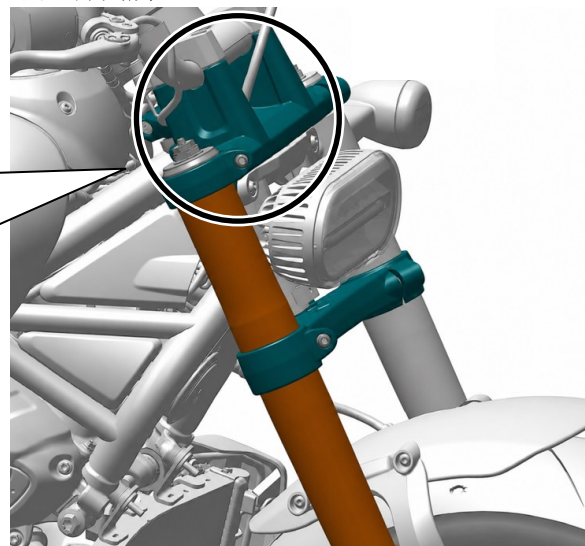

アッパートリプルクランプにおいて、強度検討が不十分なため、走行中に過度な負荷がかかると当該クランプに亀裂が生じることがある。そのため、そのまま使用を続けると、当該クランプが破損してフロントフォークを固定できなくなり、最悪の場合、バランスを崩して転倒するおそれがある。

改善措置の内容

全車両、アッパートリプルクランプを対策品に交換する。

識別

改善実施済車には、車台番号打刻 1 桁目の下に白色ペイントを塗布する。