

23 たかさきし ぐんまけん 高崎市(群馬県)

(21)主要地方道高崎藤木線(和田橋)

■ 整備内容

利用者の多い下流側歩道を 2.0mから 4.0mに広げます。また、冬場の強風から利用者を守るため高欄を防風タイプとします。

■ 整備箇所の状況

整備前

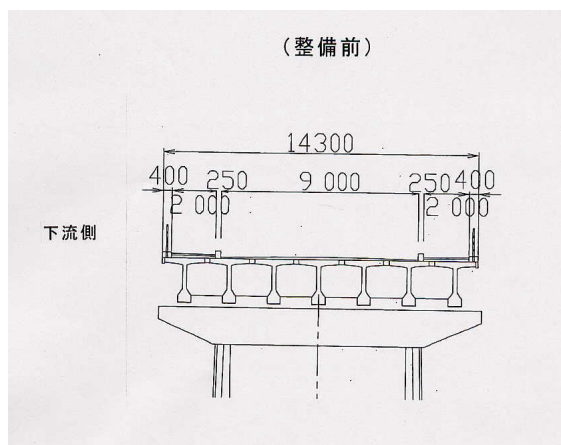

整備後



整備中

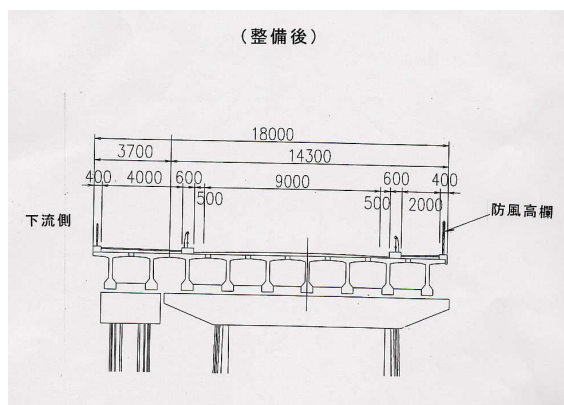

23 たかさきし ぐんまけん 高崎市(群馬県)

(21)主要地方道たかさきふじき高崎藤木線わだばし(和田橋)

■ 工夫した点

道路敷きの未利用地に施設を整備することで、道路空間の有効利用を図ります。

地域住民と協議して施設整備を進めることで、花壇の手入れや施設内の清掃に協力していただきます。

木材を積極的に使用することで優しいイメージの施設とします。