

積込・運搬

・重ダンプトラックによる運搬（バックホウ積込）	4 1
・10 t ダンプトラックによる運搬（バックホウ積込）	4 2
・不整地運搬車による運搬（バックホウ積込）	4 3

本マニュアル（案）は、施工現場における事故発生要因の発見・対処に関して担当者を支援する目的で作成したものであり、個別の工事現場の安全対策を規定するものではない。

本来、施工現場における安全対策は個別の現場条件に合わせて対策されるものであるが、本マニュアルでは標準的な施工手順において一般的に執られている対策を取りまとめたものであり、安全担当者が更なる工夫を加えることで、一層安全性を向上させることが肝要である。

重ダンプトラックによる運搬
(バックホウ積込み)

確認年月日： _____
天 候： _____

記入者 _____

作業工種	作業手順	安全確認事項	チェック欄			
1. 準備工	<ul style="list-style-type: none"> 作業前の打合せ 作業開始前点検 	<ul style="list-style-type: none"> 作業主任者、誘導員、有資格者を配置する。(①)(則359, 則157, 158, 則41) 施工場所及び危険箇所への、関係者以外立入禁止措置をする。(②)(則585) 登降坂路は15%以下に整備する。(③) 施工場所、施工条件、運行ルート、運行ルール(速度、優先順位等)を確認する。 作業場所、運行ルートの状況を確認する。(地山点検、運搬路の排水勾配及びカーブでの片勾配、離合箇所、路肩の軟弱箇所、見通し不良箇所、電線、踏切等の有無)。(④) 使用機械、工具、保護具を点検簿に添って点検し、不良な物は廃棄・交換をする。 重ダンプ運行に伴う安全設備(カーブミラー、土堰堤、一時停止、制限速度看板等の設置状況)を確認する。(則151の6) 	<input type="checkbox"/>	<input type="checkbox"/>	<input type="checkbox"/>	<input type="checkbox"/>
			<input type="checkbox"/>	<input type="checkbox"/>	<input type="checkbox"/>	<input type="checkbox"/>
			<input type="checkbox"/>	<input type="checkbox"/>	<input type="checkbox"/>	<input type="checkbox"/>
			<input type="checkbox"/>	<input type="checkbox"/>	<input type="checkbox"/>	<input type="checkbox"/>
			<input type="checkbox"/>	<input type="checkbox"/>	<input type="checkbox"/>	<input type="checkbox"/>
			<input type="checkbox"/>	<input type="checkbox"/>	<input type="checkbox"/>	<input type="checkbox"/>
			<input type="checkbox"/>	<input type="checkbox"/>	<input type="checkbox"/>	<input type="checkbox"/>
			<input type="checkbox"/>	<input type="checkbox"/>	<input type="checkbox"/>	<input type="checkbox"/>
			<input type="checkbox"/>	<input type="checkbox"/>	<input type="checkbox"/>	<input type="checkbox"/>
			<input type="checkbox"/>	<input type="checkbox"/>	<input type="checkbox"/>	<input type="checkbox"/>
2. 本作業	<ul style="list-style-type: none"> バックホウによる積込み 重ダンプによる運搬 	<ul style="list-style-type: none"> 掘削高を確認する。(⑤) 重ダンプを止むを得ず傾斜地に停める場合は車止めを設置する。(⑥) 無線、ホーンの使用により合図を取合う。(⑦) 過積載にならないよう、積載量を確認し、落石防止のため、荷姿を整える。(⑧) 法肩と平行に機械を止め掘削、積込みをしない。 場内制限速度を厳守し、車間距離を確保して走行する。(⑨)(則151の6) 降ろし場では、誘導者(誘導員、他重機オペ)の指示に従い荷降ろしを行う。(⑩) 荷降ろし後、荷台(ベッセル)を完全に降ろしてから発進する。(⑪) 誘導員は目立つ服装で笛、赤旗等を用い、決められた合図・方法により誘導する。(則151の8) 誘導員がいる場合は運転席側後方にて誘導を受け、誘導員の退避を確認し荷降ろしを行う。(則151の6) 使用機械、工具、保護具を点検簿に添って点検し、不良な物は廃棄・交換する。 降車時は「キー」を抜く。 できるだけ前進で運行する。 誘導員の配置 立入禁止措置の徹底 	<input type="checkbox"/>	<input type="checkbox"/>	<input type="checkbox"/>	<input type="checkbox"/>
			<input type="checkbox"/>	<input type="checkbox"/>	<input type="checkbox"/>	<input type="checkbox"/>
			<input type="checkbox"/>	<input type="checkbox"/>	<input type="checkbox"/>	<input type="checkbox"/>
			<input type="checkbox"/>	<input type="checkbox"/>	<input type="checkbox"/>	<input type="checkbox"/>
			<input type="checkbox"/>	<input type="checkbox"/>	<input type="checkbox"/>	<input type="checkbox"/>
			<input type="checkbox"/>	<input type="checkbox"/>	<input type="checkbox"/>	<input type="checkbox"/>
			<input type="checkbox"/>	<input type="checkbox"/>	<input type="checkbox"/>	<input type="checkbox"/>
			<input type="checkbox"/>	<input type="checkbox"/>	<input type="checkbox"/>	<input type="checkbox"/>
			<input type="checkbox"/>	<input type="checkbox"/>	<input type="checkbox"/>	<input type="checkbox"/>
			<input type="checkbox"/>	<input type="checkbox"/>	<input type="checkbox"/>	<input type="checkbox"/>

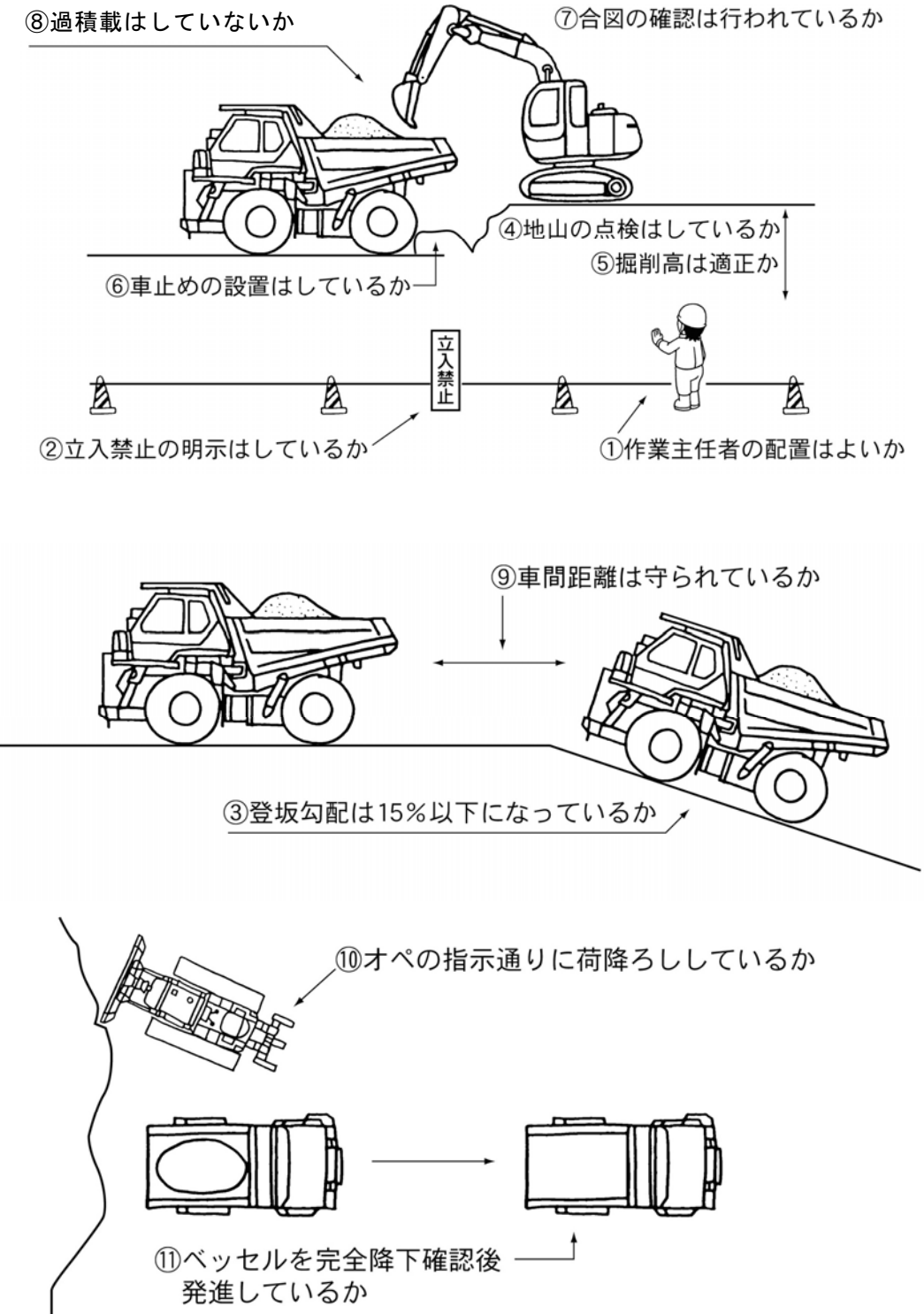

(記事欄には、確認の結果対処した事項を記入する事)

10t ダンプトラックによる運搬
(バックホウ積込み)

記入者

作業工種	作業手順	安全確認事項	チェック欄			
1. 準備工	・作業場所の確認・明示	・作業場所の地盤の強度を確認する。(①) ・危険個所での作業は、鉄板敷き等養生を確実に実施する。(②) ・掘削箇所の法肩を明示する。(③) ・作業ヤードへの、関係者以外立入禁止措置をする。(則 585)	<input type="checkbox"/>	<input type="checkbox"/>	<input type="checkbox"/>	<input type="checkbox"/>
			<input type="checkbox"/>	<input type="checkbox"/>	<input type="checkbox"/>	<input type="checkbox"/>
			<input type="checkbox"/>	<input type="checkbox"/>	<input type="checkbox"/>	<input type="checkbox"/>
2. 搬入	・トレーラにより場内搬入	・台付ワイヤを固定する(クローラ固定)。 ・バケットは旋回を防止するよう固定する。 ・歯止め等を確実に実施する。	<input type="checkbox"/>	<input type="checkbox"/>	<input type="checkbox"/>	<input type="checkbox"/>
			<input type="checkbox"/>	<input type="checkbox"/>	<input type="checkbox"/>	<input type="checkbox"/>
			<input type="checkbox"/>	<input type="checkbox"/>	<input type="checkbox"/>	<input type="checkbox"/>
3. 本作業	・バックホウによる積込み	・作業半径内の立入りを禁止する。(④) ・運転席のドアは必ず閉めて作業する。(⑤) ・作業時はシートベルトを着用する。(⑥) ・ダンプトラックに積込む場合、運転席からでなく、荷台の後方から旋回して積込む。 ・エンジンをかけたまま運転席を離れない。 ・降りる時は、作業装置を地上に降し「キー」を抜く。	<input type="checkbox"/>	<input type="checkbox"/>	<input type="checkbox"/>	<input type="checkbox"/>
			<input type="checkbox"/>	<input type="checkbox"/>	<input type="checkbox"/>	<input type="checkbox"/>
			<input type="checkbox"/>	<input type="checkbox"/>	<input type="checkbox"/>	<input type="checkbox"/>
			<input type="checkbox"/>	<input type="checkbox"/>	<input type="checkbox"/>	<input type="checkbox"/>
			<input type="checkbox"/>	<input type="checkbox"/>	<input type="checkbox"/>	<input type="checkbox"/>
	・ダンプトラックによる運搬	・ <u>運転者はクラクションによる合図無しでバックしない。(⑦)</u> ・ <u>積込み体制合図の確認をして作動する。(⑧)</u> ・ <u>旋回時にダンプトラックと機体との挟まれに注意する。</u> ・過積載にならないよう、積載量を確認する。 ・ できるだけ前進で運行する。 ・ 誘導員の配置 ・ 立入禁止措置の徹底	<input type="checkbox"/>	<input type="checkbox"/>	<input type="checkbox"/>	<input type="checkbox"/>
			<input type="checkbox"/>	<input type="checkbox"/>	<input type="checkbox"/>	<input type="checkbox"/>
			<input type="checkbox"/>	<input type="checkbox"/>	<input type="checkbox"/>	<input type="checkbox"/>
			<input type="checkbox"/>	<input type="checkbox"/>	<input type="checkbox"/>	<input type="checkbox"/>
			<input type="checkbox"/>	<input type="checkbox"/>	<input type="checkbox"/>	<input type="checkbox"/>

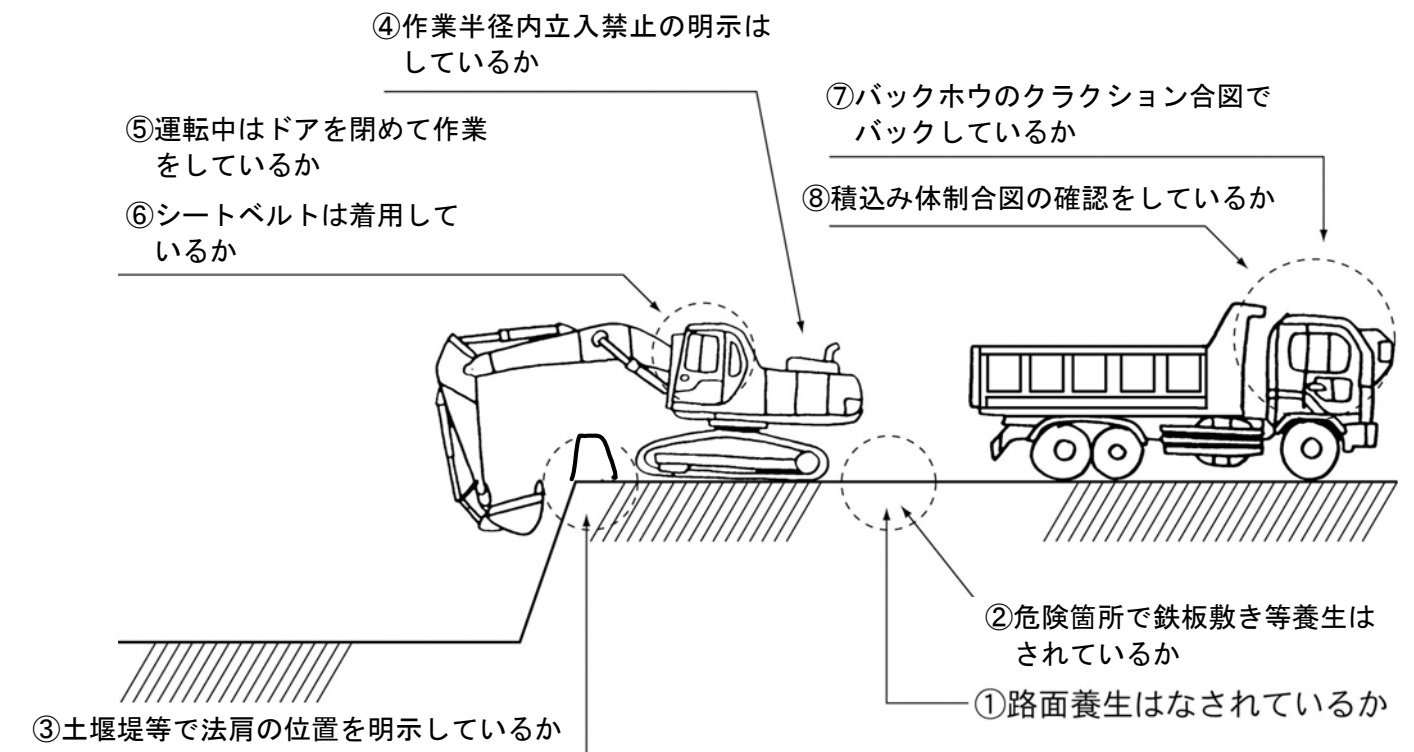

(記事欄)

(記事欄には、確認の結果対処した事項を記入する事)

不整地運搬車による運搬
(バックホウ積込み)

確認年月日： _____
天 候： _____

記入者 _____

作業工種	作業手順	安全確認事項	チェック欄			
1. 準備工	<ul style="list-style-type: none"> 作業場所の確認・明示 通行路の確認 作業開始前点検 	<ul style="list-style-type: none"> 作業場所の地盤の強度を確認する。(①) 危険箇所での作業は、鉄板敷き等養生を確実に実施する。(②) 掘削箇所の法肩を明示する。(③) 作業ヤードへの、関係者以外立入禁止措置をする。(則 585) 運行計画書を作成周知する。 危険箇所を明示する。 安全施設を点検する。 	<input type="checkbox"/>	<input type="checkbox"/>	<input type="checkbox"/>	<input type="checkbox"/>
			<input type="checkbox"/>	<input type="checkbox"/>	<input type="checkbox"/>	<input type="checkbox"/>
			<input type="checkbox"/>	<input type="checkbox"/>	<input type="checkbox"/>	<input type="checkbox"/>
2. 搬入	<ul style="list-style-type: none"> トレーラにより場内搬入 	<ul style="list-style-type: none"> 台付ワイヤを固定する(クローラ固定)。 バケットは旋回を防止するよう固定する。 歯止め等を確実に実施する。 	<input type="checkbox"/>	<input type="checkbox"/>	<input type="checkbox"/>	<input type="checkbox"/>
3. 本作業	<ul style="list-style-type: none"> バックホウによる積込み 不整地運搬車による運搬 	<ul style="list-style-type: none"> 作業半径内の立入りを禁止する。(④) 運転席のドアは必ず閉めて作業する。(⑤) 作業時はシートベルトを着用する。(⑥) 不整地運搬車に積込む場合、運転席からでなく、荷台の後方から旋回して積込む。 エンジンかけたまま運転席を離れない。 降りる時は「キー」を抜く。 運転者はクラクションによる合図無しでバックしない。(⑦) 積込み体制合図の確認をして作動する。(⑧) 旋回時に不整地運搬車と機体との挟まれに注意する。 過積載にならないよう、積載量を確認する。 	<input type="checkbox"/>	<input type="checkbox"/>	<input type="checkbox"/>	<input type="checkbox"/>
			<input type="checkbox"/>	<input type="checkbox"/>	<input type="checkbox"/>	<input type="checkbox"/>
			<input type="checkbox"/>	<input type="checkbox"/>	<input type="checkbox"/>	<input type="checkbox"/>
			<input type="checkbox"/>	<input type="checkbox"/>	<input type="checkbox"/>	<input type="checkbox"/>
			<input type="checkbox"/>	<input type="checkbox"/>	<input type="checkbox"/>	<input type="checkbox"/>
			<input type="checkbox"/>	<input type="checkbox"/>	<input type="checkbox"/>	<input type="checkbox"/>

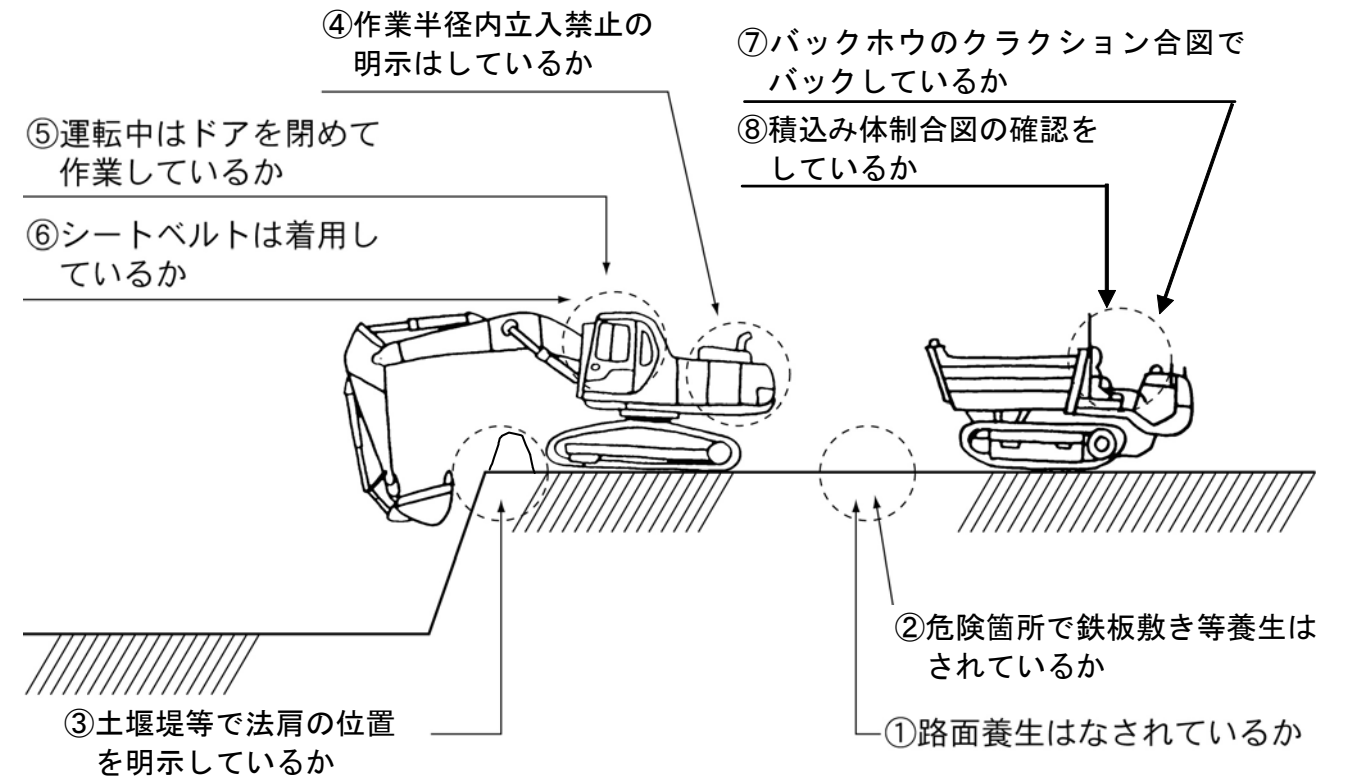

(記事欄には、確認の結果対処した事項を記入する事)

