

「公共工事コスト縮減対策に関する新行動指針」

【施策名：(1) 工事コストの低減 1) 工事の計画・設計等の見直し 設計方法の見直し】

## 車両進入防止施設の見直しによりコスト縮減

工事名：福岡空港用地造成（場周柵）工事

概要：車両進入防止施設の構造について、コンクリート壁より経済的な鋼管杭を使用

### 効果

コンクリート壁と鋼管杭を比較した結果、経済的な鋼管杭を採用

工事費を、62.0百万円から50.0百万円に縮減。  
(縮減額 12.0百万円、縮減率 約17%)

### 従来工法（コンクリート壁）

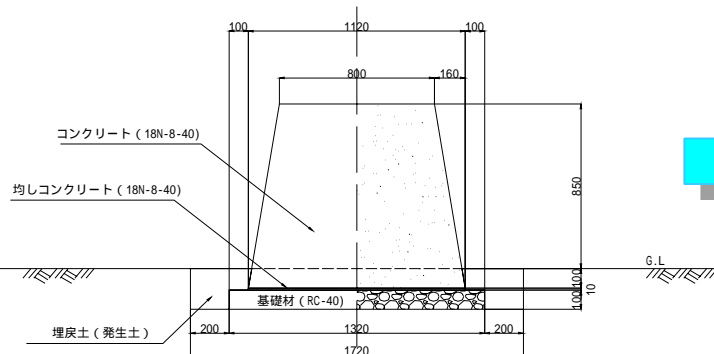

### 新工法（鋼管杭）

