

## 京都府ローカルルール適用によりコスト縮減

工事名：舞鶴港和田地区臨港道路（トンネル）工事

概要：京都府のローカルルール適用に伴い、トンネル断面の見直しを行った。

（従来）内空断面：79m<sup>2</sup>

（新）内空断面：63m<sup>2</sup>

効果：

断面を小さくすることにより、トンネル掘削の工事費を縮減することが出来る。

トンネルの掘削工事費を、3000百万円から2363百万円に縮減。

（縮減額 637百万円、縮減率 約21%）

うち、平成17年度分は、1200百万円から945百万円に縮減。

（縮減額 255百万円、縮減率 約21%）

当初の断面

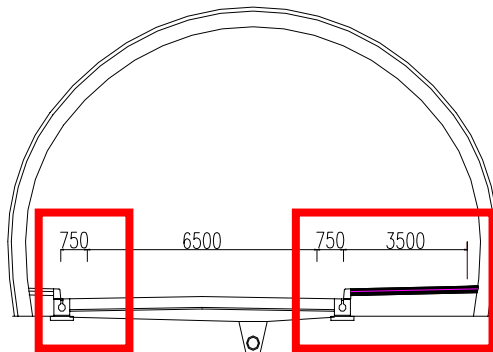

変更後の断面

