

「公共工事コスト縮減対策に関する新行動指針」

【 施策名：（１）工事コストの低減 １）工事の計画・設計等の見直し 技術基準等見直し 】

## 集水ボーリング保孔管継手の改良に伴う 削孔径変更によるコスト縮減

事業名：入谷地すべり事業及び此田地すべり事業

概要 （従来）ソケット、スリーブ継手 （新）印ろう継手

効果

はめ込み構造のため、施工が容易。

削孔径の小断面化が可能。（旧 115 新 90）

集水・横ボーリング工の工事費を約306百万円から約265百万円に縮減。

（縮減額 約42百万円、縮減率 約14％）

### 削孔径の縮減

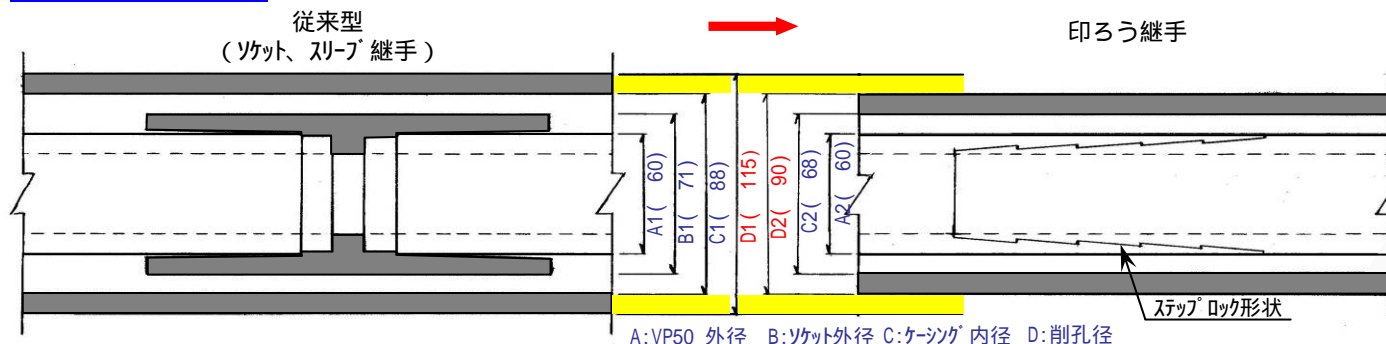

構造写真

