

「公共工事コスト縮減対策に関する新行動指針」もしくは「公共事業コスト構造改革プログラム」  
【施策名：入札・契約制度検討】

## 契約後VEを実施

工事名or事業名：広島空港ILS（計器着陸装置）高カテゴリー化整備事業  
概要：（従来）テールアルメ工法 （新）パワーグリッド工法

### 効果：

部材の数が少なく軽量で、シンプルな形状のため施工性に優れ、コストダウンが図れる。  
傾斜壁構造となり視覚的圧迫感の軽減、壁面の緑化により周辺環境と調和が図れる。

擁壁工における工事費を、260百万円から257百万円に縮減。

（縮減額3百万円 縮減率1%）

テールアルメ工法

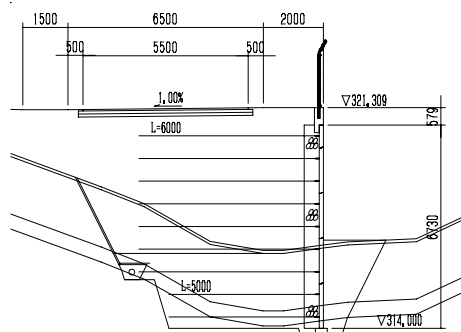

パワーグリッド工法

