

（公財）東京都道路整備保全公社 における駐車対策の取組について

 公益財団法人 Tokyo Metropolitan Public Corporation for Road Improvement and Management
東京都道路整備保全公社

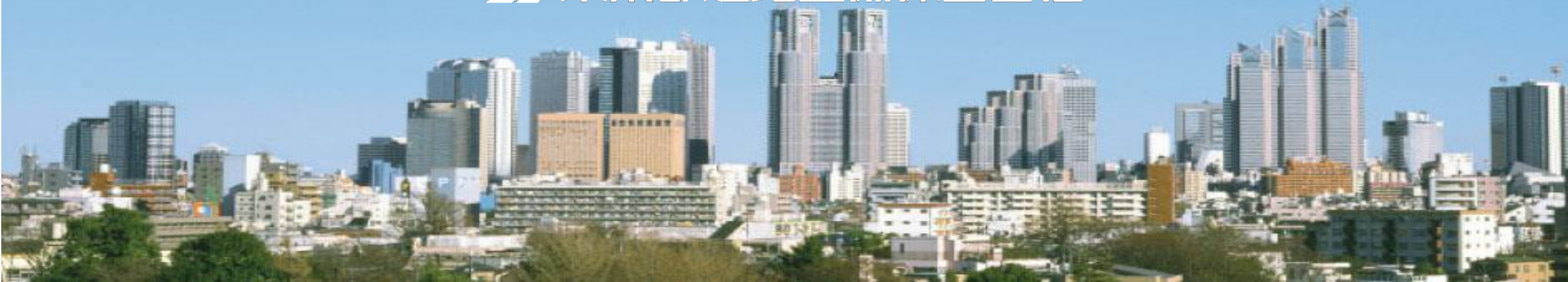

目次

- 1 (公財) 東京都道路整備保全公社について
- 2 公社における総合的な駐車対策
- 3 EV充電設備の設置に係る取組
- 4 都内時間貸駐車場検索サイト「s-park」に係る取組

(公財) 東京都道路整備保全公社について

- 1 設立：昭和35年3月19日（財団法人設立許可）
平成23年4月 1日（公益財団法人設立）
- 2 目的：安全快適な道路環境の創出と駐車対策の推進等
を通じて都市再生及び都市機能の維持増進に貢献
- 3 事業：道路用地取得事業、無電柱化推進事業、
道路管理受託事業、東京都駐車場指定管理者、
直営駐車場事業、新宿駅西口広場活性化事業
- 4 規模：443億7千2百万円（令和5年度予算）

事業スキーム

公社は全ての事業において公共性・公益性を追求し、
首都東京の再生と都市機能の維持増進、都民生活の向上に貢献

公益目的事業

道路事業（公1事業）

- 都・区市からの受託事業
・道路用地取得事業・無電柱化推進事業・都市インフラ予防保全型管理支援事業等
（橋梁長寿命化事業 他）
- 収益を活用した公益事業
・「夢のみち」事業・道路見学ツアー・新宿西口広場等の環境改善事業 等

駐車対策事業（公2事業）

- 都営駐車場事業（指定管理者業務）
- 収益を活用した公益事業
・駐車場検索サイト「s-park」・EV用充電設備の設置・路上駐車実態調査 等
- 基金の果実を原資とした公益事業
・自動二輪車用駐車場整備助成 等

得られた収益を広く都民・社会に還元

自主経営事業（収益事業）

- 直営駐車場等事業
- 新宿駅西口広場活性化事業

総合的な駐車対策の取組



自動車・オートバイ駐車場の管理運営



キャッシュレス対応型精算機の設置



EV充電設備の設置

駐車場管理運営 + 駐車場検索サイト + 民間事業者支援 + 調査・研究



大型バス専用駐車場の管理運営



自動二輪車用駐車場整備助成



駐車場検索サイト「s-park」

1 会社のEV充電設備に係る取り組み①

(1) EV充電設備導入の経緯

平成20年度、東京電力製急速充電器（50kw）
を丸ノ内鍛冶橋駐車場へ導入



(2) 導入数推移

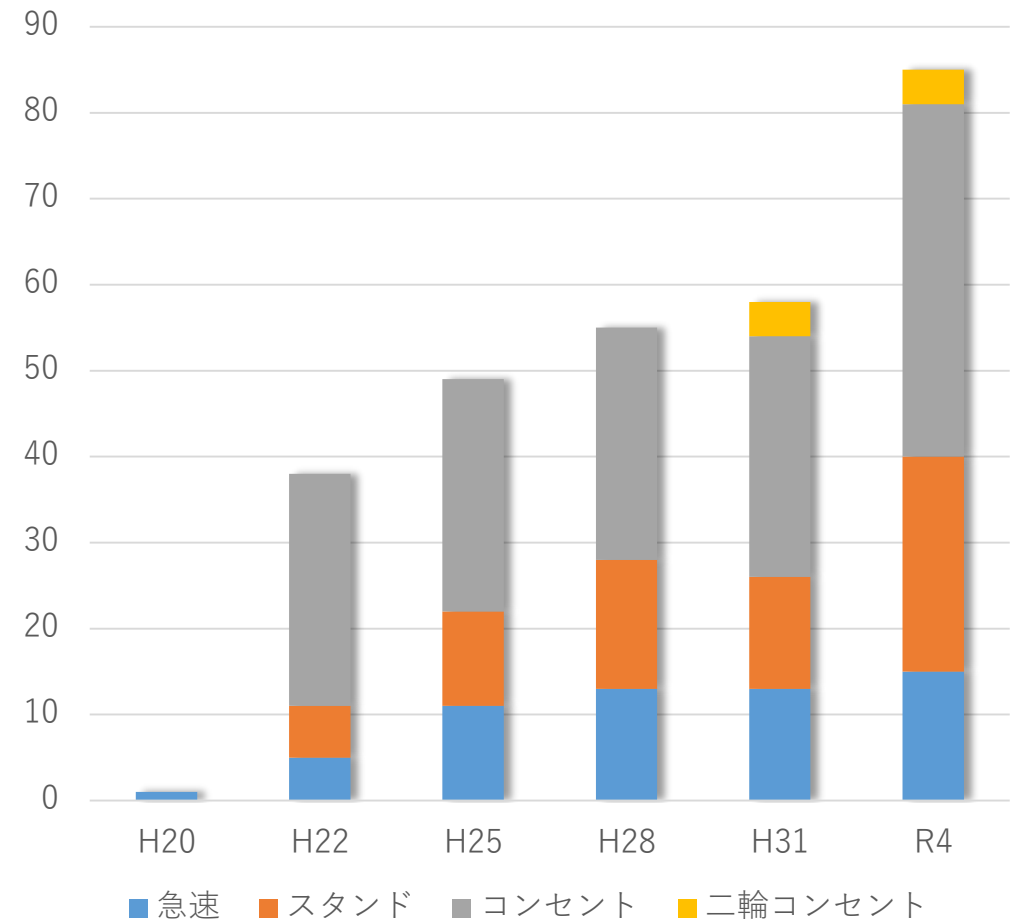

1 会社のEV充電設備に係る取り組み②

(3) 東京都のEV戦略 (未来の東京戦略)



※東京都HPより抜粋

戦略14 ゼロエミッション東京戦略

④ ZEVを普及拡大

□ 乗用車新車販売 ※非ガソリン化
(2030年目標)

100%

(2026年度目標)70%

(2021年度実績)48.8%

※軽自動車を含めて 45.9%

□ 二輪車新車販売 ※非ガソリン化
(2035年目標)

100%

(2026年度目標)15%

(2020年度実績)4%

□ 公共用充電器設置数(累計)
(2025年目標)

5,000基

(2020年度末時点)2,746基

<うち急速充電器>

(2030年目標) **1,000基**

(2026年目標) **700基**

(2020年度末時点) **326基**

1 会社のEV充電設備に係る取り組み③

(4) EV充電設備設置実績 (自動車 令和5年3月31日時点)

①急速充電器

15基



令和4年度延べ利用回数
30,716回

②200Vスタンド式

25基



令和4年度延べ利用回数
5,964回

③コンセント式

41基



利用回数のカウント機能なし

1 会社のEV充電設備に係る取り組み④

(5) EV充電設備設置実績 (二輪車)

①100Vコンセント
4基

②電動二輪車用バッテリーシェアリング
※バッテリー交換機設置場所提供



2 EV充電設備に係る課題について①

(1) 急速充電器の老朽化

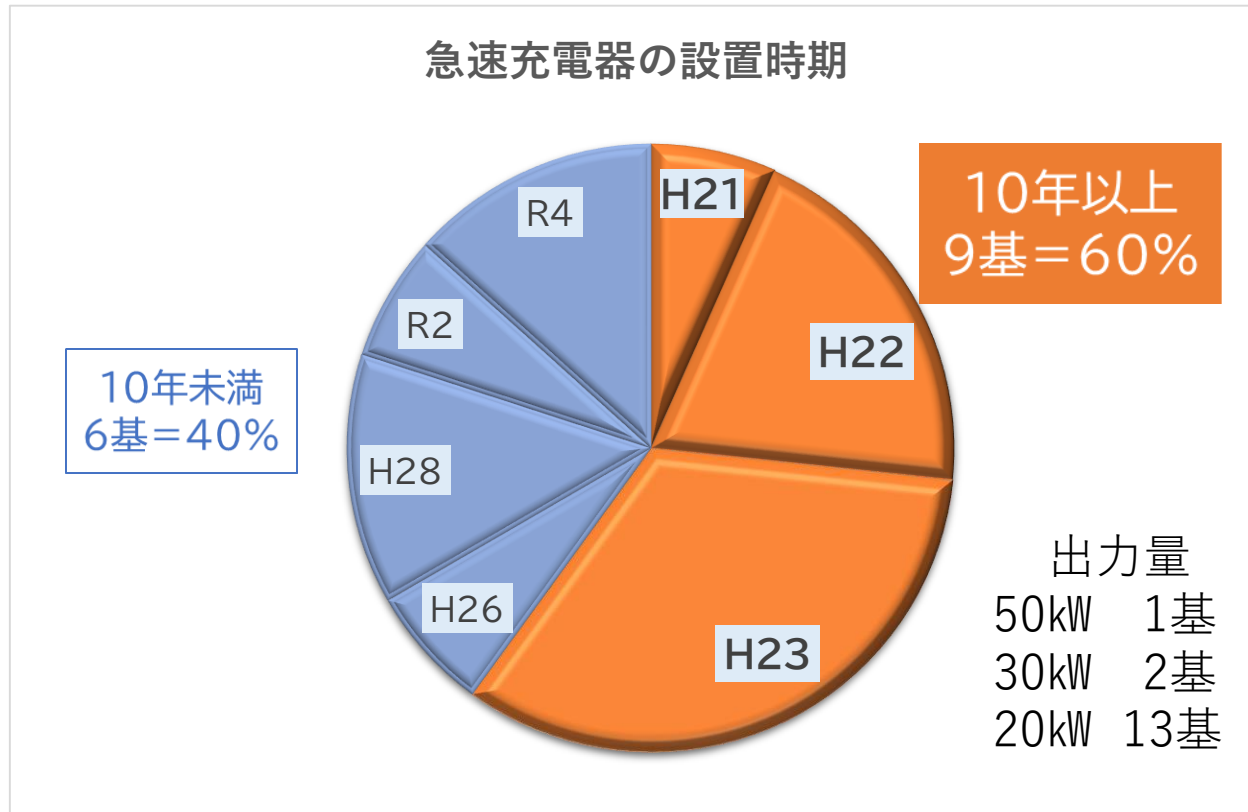

○故障事象

- ・コネクタ接触不良
- ・コード断線
- ・バッテリー故障
- ・基盤不良

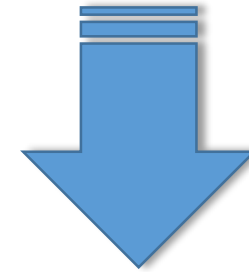
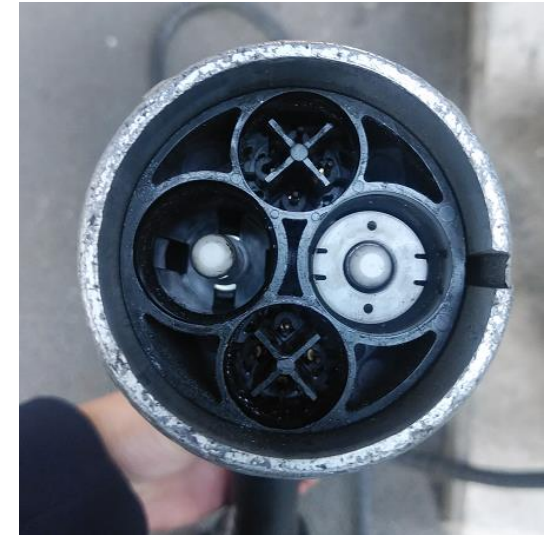

- 充電器メーカーの交換部品作製終了
故障しても修理ができない可能性

▶ 過半数が10年以上経過し、老朽化

2 EV充電設備に係る課題について②

(2) 急速充電設備の更新

○更新費用及び維持費用の負担 (50kW 1基の設置例)

①設備(機器)購入費

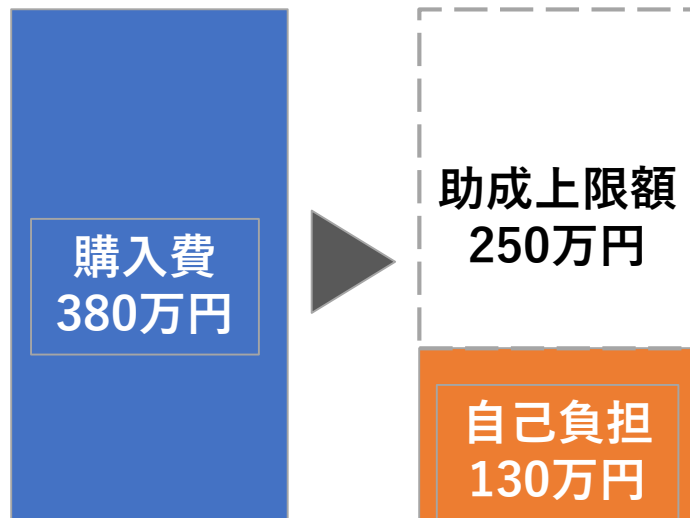

②設備工事費

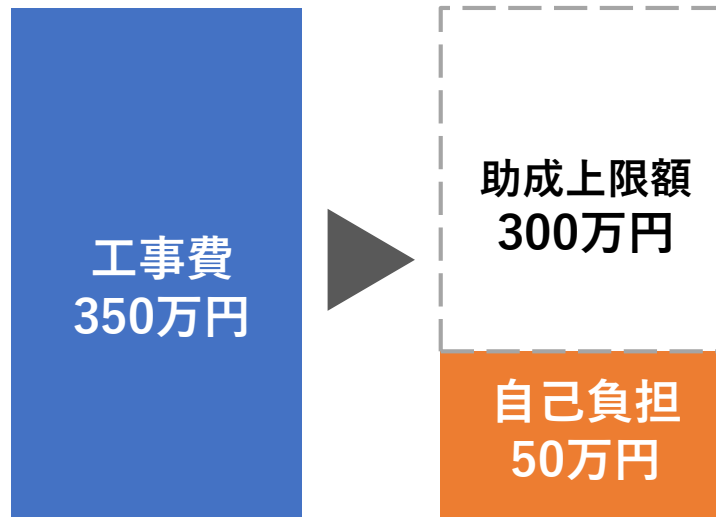

③既設撤去処分費



これら自己負担費用を充電課金により回収することは非常に困難

2 EV充電設備に係る課題について③

(3) 充電出力の大型化・複数台数の設置

- ・電力引き込みの特例申請で新たに引ける電線は1本

複数の急速充電設備を
一つの駐車場に設置すると

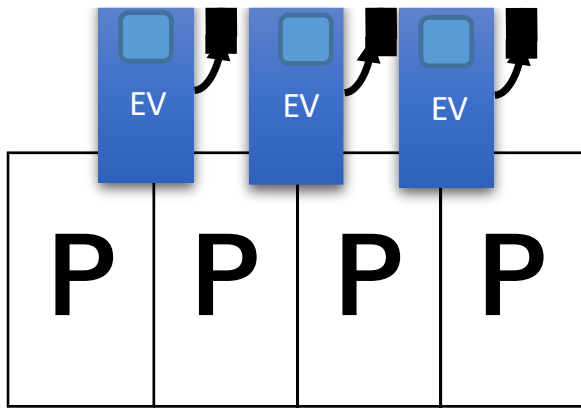

50kwhを超える出力

キュービクル式高圧変電設備の設置が必要



キュービクル設置費の発生、車室のレイアウト変更・減少

2 EV充電設備に係る課題について④

(5) 利用拡大と運用方法

○ 現在の充電設備の運用方法

① 急速充電器

- 一回の利用時間は30分まで
- 利用者は充電中は車両から離れず、充電終了後は速やかに出庫

② 200・100Vスタンド・コンセント

- 充電時間の制限なし
- 利用者が車両のそばにいる必要なし



EV普及が進めば、充電待ちの発生等新たな課題が生じる恐れ

都内時間貸駐車場検索サイト 「s-park」の取組について



都内時間貸駐車場検索サイト「s-park」

駐車場検索サイト「s-park」



<「s-park」とは>

- 東京都内の公共・民間駐車場（時間制）の情報を集約し、**パソコン、スマートフォン、カーナビゲーション**の媒体を通じて情報提供を行うシステム（平成14年3月開始）
- 四輪(自動車)向けの駐車場のほか、自動二輪(オートバイ)および大型バスの駐車場情報を提供
(四輪駐車場約25,000場のほか、自動二輪駐車場約600場、大型バス駐車場約40場)
- 四輪向け駐車場のうち約9,000場の駐車場満空情報を提供



NEWS

- いつもご利用ありがとうございます。掲載している駐車場情報は、誰の目にも見られる状態に更新しておりますが、誤脱や盗難などの被害に遭う場合がございます。ご利用時には必ず現場も併せて料金等をご確認ください。
- 個別の駐車場のご利用等に関するお問い合わせは、弊社サイトよりお寄せいただきません。お問い合わせ先は各駐車場の案内板に記載の連絡先へお問い合わせください。

「s-park」導入の背景・目的

＜導入当時の社会情勢＞

- 都内の路上駐車台数の増加と低い駐車場利用率
- 都施策による対策強化（スムーズ東京21～拡大作戦～ 等）
- 駐車場の情報に対するドライバーからのニーズの高まり

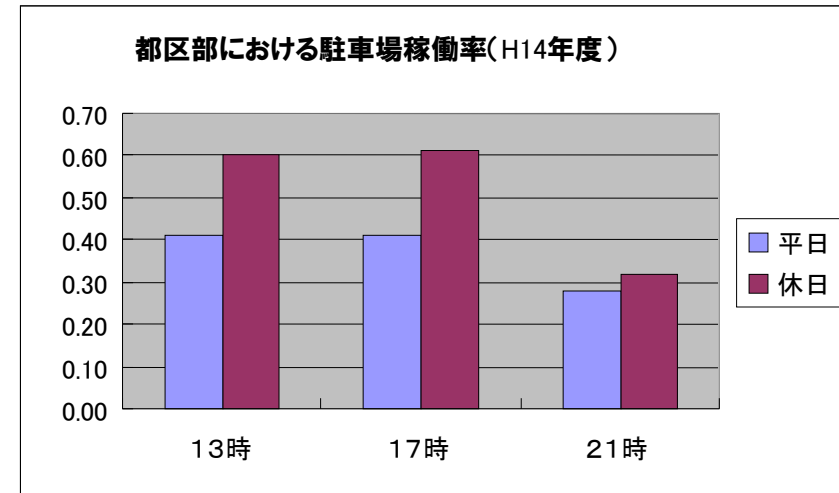
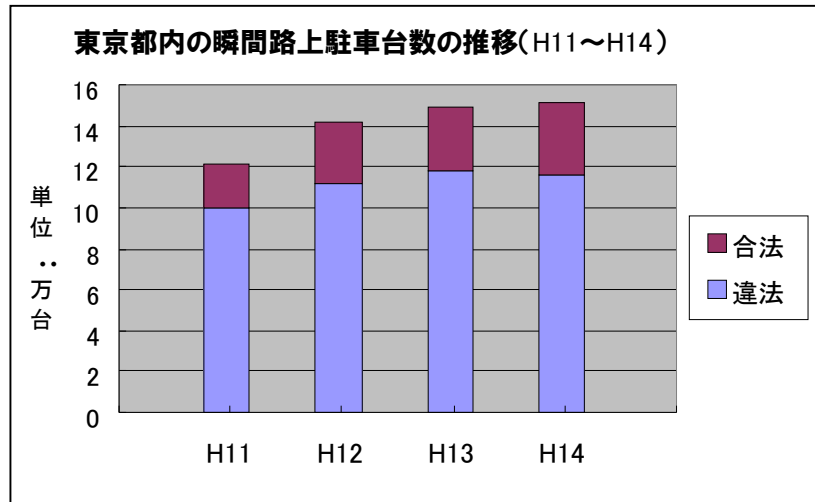

公益法人の特性を活かし、民間事業者等が運営する時間制駐車場の情報を集約してドライバーに提供することで、駐車場の利用を促進し、違法路上駐車削減および道路交通混雑解消を図ることを目的に、運用を開始した。

情報収集・提供のシステム

情報提供

駐車場事業者



駐車場情報の提供

集約・管理

公益財団法人 Tokyo Metropolitan Public Corporation for Road Improvement and Management
東京都道路整備保全公社



発信

パソコン



スマートフォン

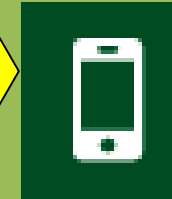

カーナビ



駐車場情報の発信

利用



各事業者から提供された駐車場情報を、「s-park」サイトを通して、パソコン・スマートフォン・カーナビで検索・閲覧できるように発信

「s-park」の特色 ～その1～

① 検索機能

タブにて車種の切り替えや検索条件を指定する機能をサイト上に配置



抽出条件に基づいた検索結果を、リスト一覧形式での表示及びGoogleMap上での表示で確認可能

1つのサイトで運用することで、
複数車種の検索を容易に可能

多様な検索ニーズに対応した検索機能を実装

「s-park」の特色 ～その2～

② 地図情報



Google Mapを用いた地図情報を提供



 空車	 混雑
 満車	 満空情報なし

駐車場の満空情報を地図上で表示

	ストリートビュー機能	
駐車場入り口周辺の状況等も確認可能		ストリートビュー例 (都庁前駅駐車場 入口周辺)

	ルート検索機能	
出発地から駐車場までのルート検索も可能		

駐車場情報のほか、周辺情報も容易に確認

「s-park」の特色 ～その3～

③ 写真掲載

現地調査にて撮影および駐車場事業者より提供される写真を掲載

s-park
Tokyo Parking Search Service

都内時間貸駐車場検索サイト

TOP MAP MOBILE VOICE HELP

都庁オートバイ専用駐車場 43台

最大料金設定あり 領収書発行可 電子マネー使用可 ゲート式駐車場 有人場

所在地	東京都新宿区西新宿2丁目5番先（副都心街路10号線高架下）
電話番号	0120-572-105
定休日	無休
営業時間	全日：入庫可能時間（07:00～22:00） / 出庫可能時間（00:00～24:00）
利用料金	全日 07:00～22:00 最初1時間まで1時間 無料 以降1時間 100円 / 入庫当日24時まで最大料金800円（0時切替）出庫は24時間可
収容台数	43台
駐車場形態	その他・自走 構内駐車 ゲート式 有人
支払方法	現金・千円札使用可 電子決済可（Suica・PASMO・ICOCA・交通系電子マネー） 領収書発行可
写真	
運営会社HP	https://www.tmpc.or.jp/

※駐車場情報は、細心の注意を払って更新しておりますが、現状と異なる場合もございます。ご利用前には必ず料金等をご確認下さい。

掲載写真例（都庁オートバイ専用駐車場）



利用者目線で役立つ現況写真を積極的に掲載（入口周辺、駐車場内、場内看板等）

掲載情報等の推移

<サイト掲載場数の推移>

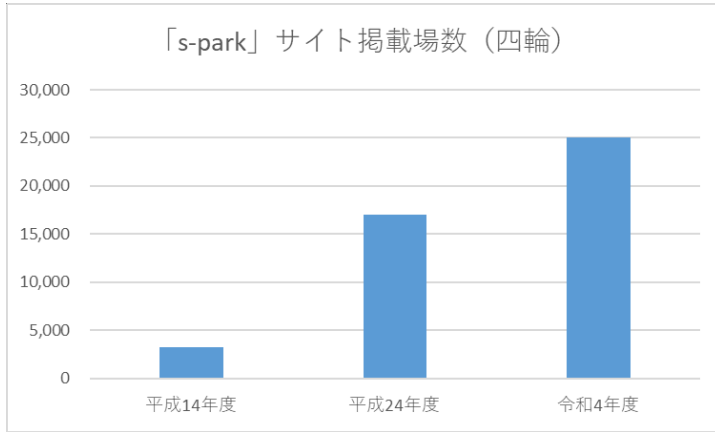

掲載当初(平成13年度)の
駐車場数と比較し、
約8倍まで増加

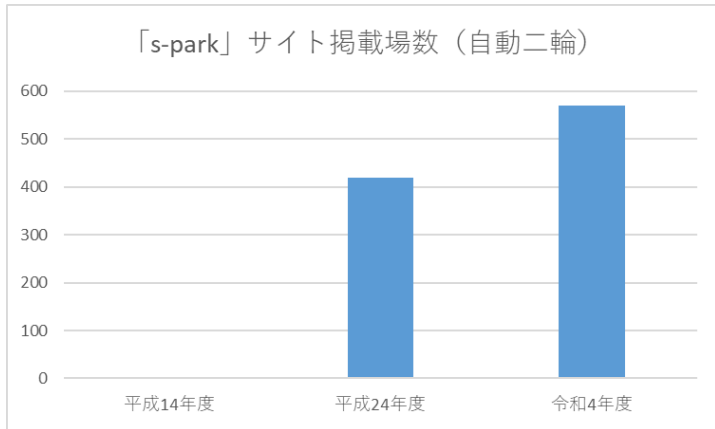

掲載当初(平成16年度)の
駐車場数と比較し、
約15倍まで増加

<サイト閲覧数の推移>

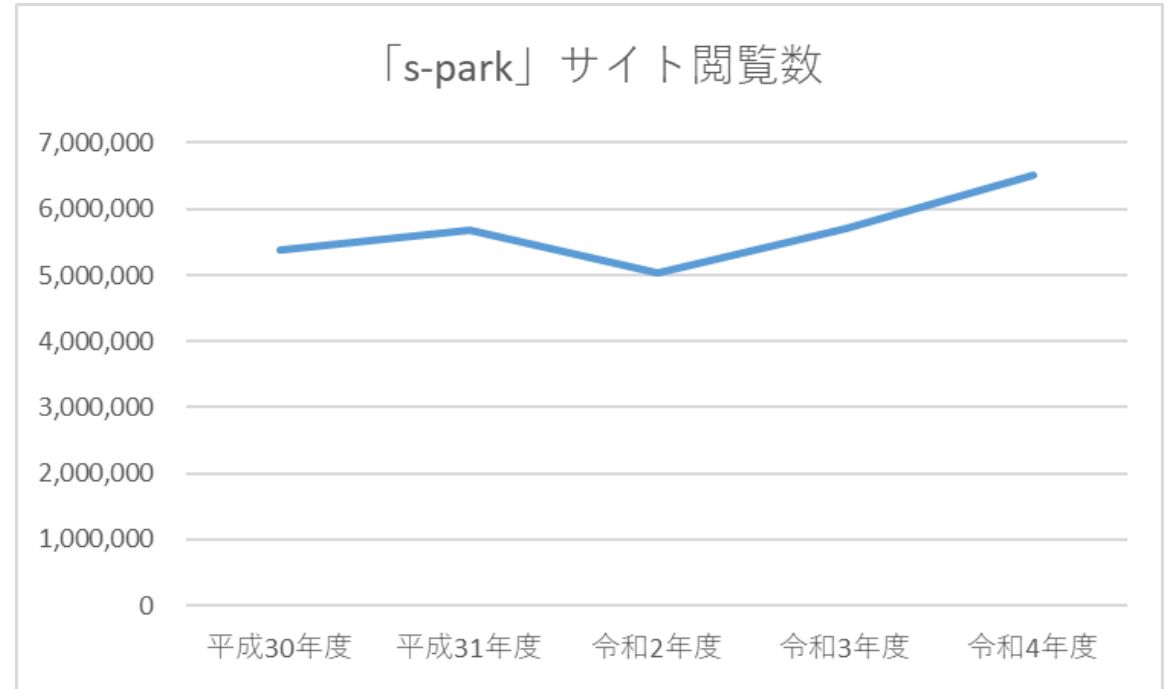

現在の「s-park」サイトへシステム改修後、**約1.2倍**に増加

駐車場の掲載数が増加するとともに、閲覧数も増加傾向にある。

人もクルマも、ホッとする街づくり。

